



# Safety, Sensors & Controls

ASO GmbH

Produktkatalog 2024  
Product Catalogue 2024



Gültig ab 01. Februar 2024  
Valid from 01. February 2024

# ASO Produktmarken ASO Product Brands

SENTIR <sup>®</sup> <i>edge</i>	SENTIR <sup>®</sup> <i>bumper</i>	SENTIR <sup>®</sup> <i>mat</i>	LISENS <sup>®</sup> <i>grid</i>	ELMON <sup>®</sup> <i>relay</i>	ELMON <sup>®</sup> <i>inductive</i>	ELMON <sup>®</sup> <i>wicom</i>	DRICO <sup>®</sup>
ASO Sicherheitskontaktleisten ASO Safety Contact Edges	ASO Sicherheitskontaktpuffer ASO Safety Contact Bumpers	ASO Sicherheitskontaktmatten ASO Safety Contact Mats	ASO Lichtgitter ASO Light Curtains	ASO Sicherheitsschaltgeräte ASO Safety Relays	ASO Induktive Signalübertragungssysteme ASO Inductive Signal Transmission Systems	ASO Drahtlose Signalübertragungssysteme ASO Wireless Signal Transmission Systems	ASO Torsteuerungen ASO Drive Controls
<b>8</b> Bestellschlüssel Order Key	<b>42</b> Bestellschlüssel Order Key	<b>46</b> Bestellschlüssel Order Key	<b>54</b> Bestellschlüssel Order Key	<b>58</b> Bestellschlüssel Order Key	<b>63-64</b> Bestellschlüssel Order Key	<b>70</b> Bestellschlüssel Order Key	<b>73</b> DRICO Bestellschlüssel Order DRICO
<b>9</b> Beschreibung SENTIR <i>edge</i> Description SENTIR <i>edge</i>	<b>43</b> Beschreibung SENTIR <i>bumper</i> Description SENTIR <i>bumper</i>	<b>47</b> Beschreibung SENTIR <i>mat</i> Description SENTIR <i>mat</i>	<b>54-55</b> LISENS <i>grid</i> Serie LISENS <i>grid</i> Series	<b>59-62</b> ELMON <i>relay</i> Serie ELMON <i>relay</i> Series	<b>65-67</b> ELMON <i>inductive</i> Serie ELMON <i>inductive</i> Series	<b>71-72</b> ELMON <i>wicom</i> Serie ELMON <i>wicom</i> Series	<b>74-75</b> DRICO Serie DRICO Series
<b>10-29</b> SENTIR <i>edge</i> Serie SENTIR <i>edge</i> Series	<b>44-45</b> SENTIR <i>bumper</i> Serie SENTIR <i>bumper</i> Series	<b>48-50</b> SENTIR <i>mat</i> Serie SENTIR <i>mat</i> Series	<b>54-55</b> LISENS <i>grid</i> Zubehör LISENS <i>grid</i> Accessories		<b>68-69</b> ELMON <i>inductive</i> Zubehör ELMON <i>inductive</i> Accessories		<b>76-77</b> DRICO Zubehör DRICO Accessories
<b>30-35</b> Kontaktstecker KS Contact Plug KS		<b>51-53</b> SENTIR <i>mat</i> Zubehör SENTIR <i>mat</i> Accessories					<b>78-79</b> Notizen Notes
<b>36-37</b> Aufsatzpuffer AP Stoppers AP							
<b>38-39</b> Aluminiumleiste AL Aluminium Rail AL							
<b>40-41</b> SENTIR <i>edge</i> Zubehör SENTIR <i>edge</i> Accessories							
		<b>STEPTU</b>	<b>LISENS<sup>®</sup> <i>scan</i></b>	<b>Allgemeine Informationen General Information</b>			
		ASO Fußschalter ASO Foot Switches	ASO Safety Radar System ASO Safety Radar System	<b>80-81</b> ASO GmbH - Lieferhinweise und AGB ASO GmbH - General Delivery Information and Business Terms and Conditions			
		<b>53</b> STEPTU Serie STEPTU Series	<b>56-57</b> LISENS <i>scan</i> Informationen LISENS <i>scan</i> Information	<b>82-83</b> ASO-Ansprechpartner ASO-Contacts			

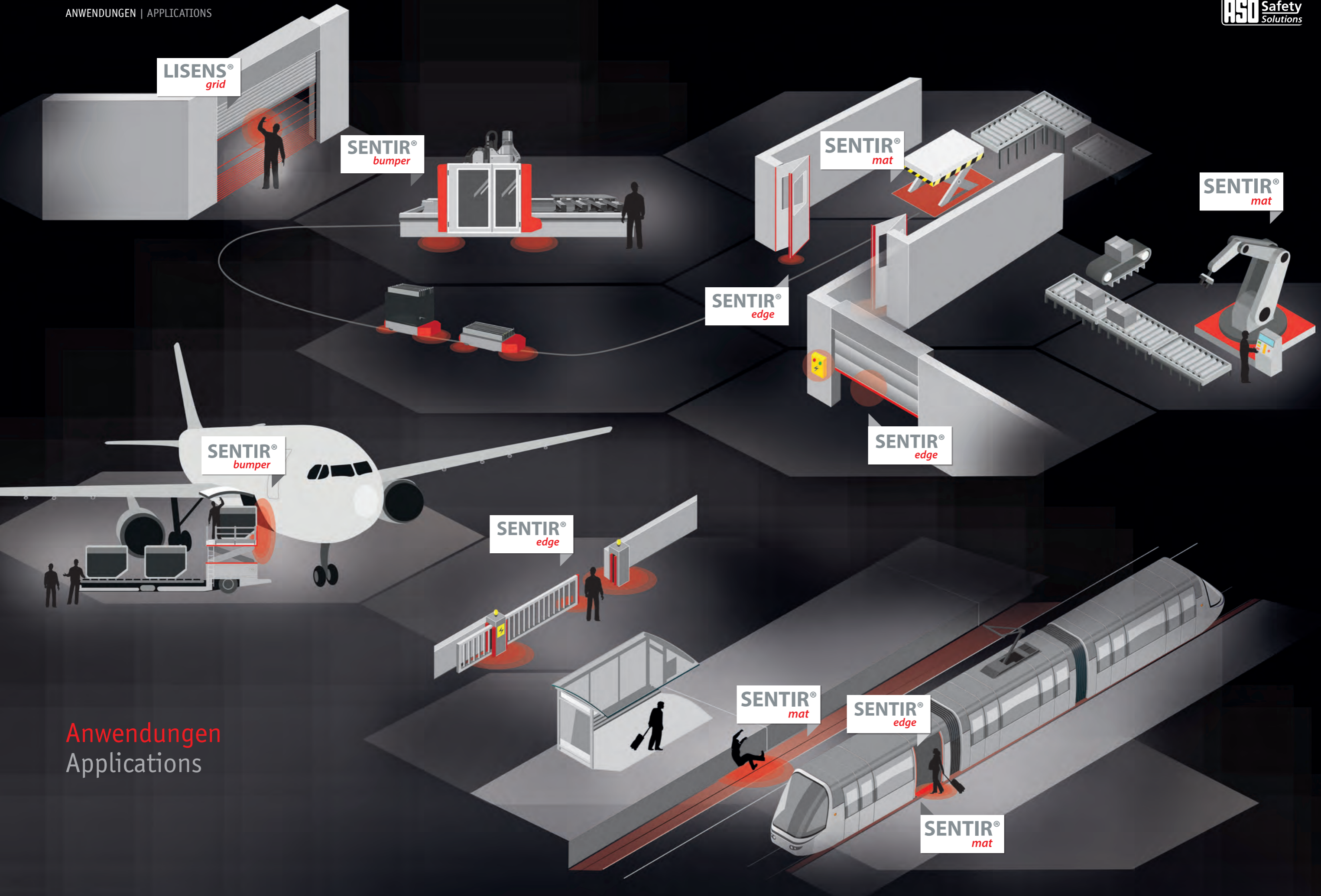

LISENS<sup>®</sup>  
grid

SENTIR<sup>®</sup>  
bumper

SENTIR<sup>®</sup>  
mat

SENTIR<sup>®</sup>  
mat

SENTIR<sup>®</sup>  
edge

SENTIR<sup>®</sup>  
edge

SENTIR<sup>®</sup>  
bumper

SENTIR<sup>®</sup>  
edge

SENTIR<sup>®</sup>  
mat

SENTIR<sup>®</sup>  
edge

SENTIR<sup>®</sup>  
mat

Anwendungen  
Applications

SENTIR<sup>®</sup>  
edge

SENTIR<sup>®</sup>  
bumper

SENTIR<sup>®</sup>  
mat

STEPTU

LISENS<sup>®</sup>  
grid

ELMON<sup>®</sup>  
relay

ELMON<sup>®</sup>  
inductive

ELMON<sup>®</sup>  
wicom

DRICO<sup>®</sup>

# ASO – Zusammenspiel der Produkte

## ASO – Interplay of Products

Erfassen  
Sense



**SENTIR®**

Taktile Sensoren  
Tactile Sensors

Erkennen  
Detect



**LISENS®**

Optische Sensoren  
Optical Sensors

Auswerten & Übertragen  
Evaluate & Transmit



**ELMON®**

Schaltgeräte & Signalübertragung  
Safety Relays & Signal Transmission

Steuern  
Control



**DRICO®**

Torsteuerungen  
Drive Controls

SENTIR®  
edge

SENTIR®  
bumper

SENTIR®  
mat

STEPTU

LISENS®  
grid

ELMON®  
relay

ELMON®  
inductive

ELMON®  
wicom

DRICO®

# ASO Sicherheitskontaktleisten ASO Safety Contact Edges



①	②	③	④	⑤	⑥	⑦	⑧
<b>SENTIR<sup>®</sup></b> <i>edge</i>	15 35	115 - 10 .55	<b>C</b>	<b>T</b>	<b>Li</b>	<b>2</b>	<b>L = x,x</b>

**1** *Bezeichnung | Description*  
ASO Sicherheitskontaktleisten  
ASO Safety contact edges

**2** *Profilbreite in mm | Profile width in mm*  
Entspricht den Angaben, z.B. 35 mm  
Complies to given information, 35 mm e.g.

**3** *Profilhöhe in mm | Profile height in mm*  
z.B. 55 mm | e.g. 55 mm

**4** *Montagefuß | Base Shape*  
C: Clips-Fuß | Clips base  
T: T-Fuß | T base  
Ts: kleiner T-Fuß | small T base  
S: Seitliche Clipsfüße | Lateral clips base  
D: Mehrfach T-Fuß | Multiple T base  
F: Klemmfinne | Fin base

**5** *Materialart | Materials*  
T: TPE  
K: EPDM  
N: NBR  
B: Flammwidriges TPE | Fire-retardant TPE  
To: Ölresistentes TPE | Oil-resistant TPE

**6** *Dichtlippe | Sealing Lips*  
- : Keine | None  
Li: Einseitig nach Innen | Single-sided inwards  
La: Einseitig nach Außen | Single-sided outwards  
LL: Beidseitig nach Außen | Double-sided outwards  
B: Balg | Bulb

**7** *Art der Leiste | Kind of Edge*  
1: Endleiste mit innenliegendem Widerstand  
End edge with internal resistor  
2: Durchgangsleiste | Connecting edge  
3: Endleiste mit herausgeführtem Widerstand  
End edge with external resistor

**8** *Leistenlänge | Edge Length*  
z.B. L = 2,50 m | e.g. L = 2.50 m

# Das Plug'N'Sense System The Plug'N'Sense System

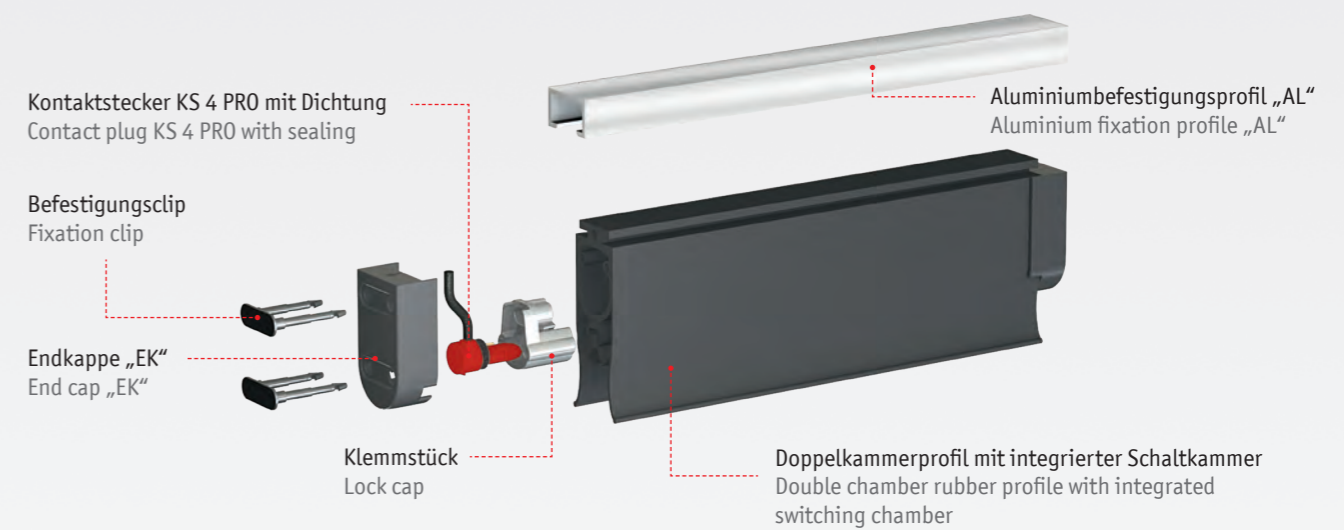

**HINWEIS:** Nicht alle erhältlichen Produktvarianten sind in diesem Produktkatalog aufgelistet – fragen Sie uns!  
**PLEASE NOTE:** Not all available product variants are listed in this product catalogue – please contact us for more information!

# ASO Sicherheitskontaktleisten

## ASO Safety Contact Edges

**SENTIR®**  
edge

Typ | Type  
Artikel Nr. | Article No.



**SENTIR edge 8-8**  
102 044



**SENTIR edge 15-10 CT**  
1503-0040

Zulassung | Approvals

Aktuelle Prüfzertifikate (z.B. TÜV, UL) finden Sie unter: [www.asosafety.de](http://www.asosafety.de)  
Current test certification available at [www.asosafety.co.uk](http://www.asosafety.co.uk)

Merkmale | Features

selbstklebend  
self adhesive

Clips-Fuß  
clips base

Aluminium-  
befestigungsprofil  
Aluminium mounting rail AL  
Seite | Page

-

-

Abmessungen | Dimensions

B 8 mm x H 8 mm

B 15,5 mm x H 9 mm

Max. Lieferlänge  
Max. delivery length

50 m

30 m

### Zubehör | Accessories

Anschlussstecker  
Connecting Plug  
Seite | Page

KS 1 L X, X m

KS 2 L X, X m

30

31

Widerstandsstecker  
Resistor Plug  
Seite | Page

KS 1 W

KS 2 W

30

31

Fertig konfektioniert  
Assembled

Endleiste mit 2,5 m Leitung und internem Widerstand 8,2 kOhm (exkl. Aluminiumleiste).  
Durchgangsleiste mit 2 x 2,5 m Leitung (exkl. Aluminiumleiste).

End edge with 2.5 m cable and internal resistor (excl. aluminium rail).  
Serial Edge with 2 x 2,5 m cable (excl. aluminium rail).

Typ | Type  
Artikel Nr. | Article No.

**SENTIR edge 8-8 1**  
102 046

-  
-



**SENTIR edge 15-10 TT**  
1503-0050



**SENTIR edge 15-10 VT**  
1503-0060

Aktuelle Prüfzertifikate (z.B. TÜV, UL) finden Sie unter: [www.asosafety.de](http://www.asosafety.de)  
Current test certifications available at [www.asosafety.co.uk](http://www.asosafety.co.uk)

T-Fuß  
T base

Profil mit seitlicher Befestigung  
Profile with by side attachment

AL 15-9

-

38

B 15,5 mm x H 9 mm

B 15,5 mm x H 9 mm

30 m

30 m

KS 2 L X, X m

KS 2 L X, X m

31

31

KS 2 W

KS 2 W

31

31

Endleiste mit 2,5 m Leitung und internem Widerstand 8,2 kOhm (exkl. Aluminiumleiste).  
Durchgangsleiste mit 2 x 2,5 m Leitung (exkl. Aluminiumleiste).

End edge with 2.5 m cable and internal resistor (excl. aluminium rail).  
Serial Edge with 2 x 2,5 m cable (excl. aluminium rail).

**SENTIR edge 15-10 TT 1**  
102 031

**SENTIR edge 15-10 VT 1**  
1503-0140

Sie haben individuelle Anforderungen? Dann haben wir auch individuelle Lösungen. Sprechen Sie uns an!  
Do you have special requirements? Then we have special, customized solutions. Ask us!

SENTIR®  
edge

SENTIR®  
bumper

SENTIR®  
mat

STEPTU

LISENS®  
grid

ELMON®  
relay

ELMON®  
inductive

ELMON®  
wicom

DRICO®

# ASO Sicherheitskontaktleisten ASO Safety Contact Edges

**SENTIR®**  
edge



Typ | Type  
Artikel Nr. | Article No.

**SENTIR edge 15.25 TT**  
1502-0640

**SENTIR edge 15.25 TTo**  
1502-0980

**SENTIR edge 15.25 TTLi**  
1502-0620

Zulassung | Approvals

Aktuelle Prüfzertifikate (z.B. TÜV, UL) finden Sie unter: [www.asosafety.de](http://www.asosafety.de)  
Current test certifications available at [www.asosafety.co.uk](http://www.asosafety.co.uk)

Merkmale   Features	T-Fuß T base	T-Fuß, ölbeständig T base, oil-resistant	T-Fuß, Dichtlippe T base, sealing lip
Aluminium- befestigungsprofil Aluminium mounting rail AL	AL 15-9	AL 15-9	AL 15-9
Seite   Page	38	38	38
Abmessungen   Dimensions	B 15 mm x H 25 mm	B 15 mm x H 23,5 mm	B 15 mm x H 45 mm
Max. Lieferlänge Max. delivery length	30 m	30 m	30 m

## Zubehör | Accessories

Anschlussstecker Connecting plug Seite   Page	KS 4 PRO L X,XX m – 15.25-Set 32	KS 4 PRO L X,XX m – 15.25-Set 32	KS 4 PRO L X,XX m – 15.25-Set 32
Widerstandsstecker Resistor plug Seite   Page	KS 4 PRO W – 15.25-Set 32	KS 4 PRO W – 15.25-Set 32	KS 4 PRO W – 15.25-Set 32
Endkappe   End cap Seite   Page	EK 15.25 T -	EK 15.25 T -	EK 15.25 T -
Aufsatzpuffer   Stopper Seite   Page	AP 15-30 36	AP 15-30 36	AP 15-30 36

Fertig konfektioniert  
Assembled

Endleiste mit 2,5 m Leitung und internem Widerstand 8,2 kOhm (exkl. Aluminiumleiste).  
Durchgangsleiste mit 2 x 2,5 m Leitung (exkl. Aluminiumleiste).  
End edge with 2.5 m cable and internal resistor (excl. aluminium rail).  
Serial Edge with 2 x 2,5 m cable (excl. aluminium rail).

Typ | Type  
Artikel Nr. | Article No.

**SENTIR edge 15.25 TT 1**  
1502-0701

**SENTIR edge 15.25 TTo 1**  
1502-4381

**SENTIR edge 15.25 TTLi 1**  
1502-0704

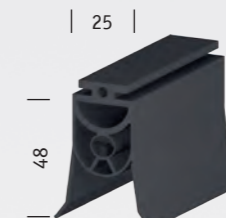

**SENTIR edge 25.30 TT**  
1502-0430

**SENTIR edge 25.30 TTLa**  
1502-0540

**SENTIR edge 25.30 TTLL**  
1502-0530

**SENTIR edge 25.30 TBLL**  
1502-4460

Aktuelle Prüfzertifikate (z.B. TÜV, UL) finden Sie unter: [www.asosafety.de](http://www.asosafety.de)  
Current test certifications available at [www.asosafety.co.uk](http://www.asosafety.co.uk)

Merkmale   Features	T-Fuß T base	T-Fuß, Dichtlippe T base, sealing lip	T-Fuß, zwei Dichtlippen T base, two sealing lips	T-Fuß, zwei Dichtlippen, flammwidrig T base, two sealing lips, fire-retardant
Aluminium- befestigungsprofil Aluminium mounting rail AL	AL 25-14 AL 25-14 E AL 25-14 V AL 25-10 H 38-39	AL 25-14 AL 25-14 E AL 25-14 V AL 25-10 H 38-39	AL 25-14 AL 25-14 E AL 25-14 V AL 25-10 H 38-39	AL 25-14 AL 25-14 E AL 25-14 V AL 25-10 H 38-39
Abmessungen   Dimensions	B 25 mm x H 30 mm	B 25 mm x H 48 mm	B 25 mm x H 48 mm	B 25 mm x H 48 mm
Max. Lieferlänge Max. delivery length	30 m	30 m	30 m	30 m

Anschlussstecker Connecting plug Seite   Page	KS 4 PRO L X,XX m – 25.30-Set 32	KS 4 PRO L X,XX m – 25.30-Set 32	KS 4 PRO L X,XX m – 25.30-Set 32	KS 4 PRO L X,XX m – 25.30-Set 32
Widerstandsstecker Resistor plug Seite   Page	KS 4 PRO W – 25.30-Set 32	KS 4 PRO W – 25.30-Set 32	KS 4 PRO W – 25.30-Set 32	KS 4 PRO W – 25.30-Set 32
Endkappe   End cap Seite   Page	EK 25.30 T -	EK 25.30 T -	EK 25.30 T -	EK 25.30 T -
Aufsatzpuffer   Stopper Seite   Page	AP 20-32 36	AP 20-32 36	AP 20-32 36	AP 20-32 36

Endleiste mit 2,5 m Leitung und internem Widerstand 8,2 kOhm (exkl. Aluminiumleiste).  
Durchgangsleiste mit 2 x 2,5 m Leitung (exkl. Aluminiumleiste).  
End edge with 2.5 m cable and internal resistor (excl. aluminium rail).  
Serial Edge with 2 x 2,5 m cable (excl. aluminium rail).

**SENTIR edge 25.30 TT 1**  
1502-0681

**SENTIR edge 25.30 TTLa 1**  
1502-0684

**SENTIR edge 25.30 TTLL 1**  
1502-0687

**SENTIR edge 25.30 TBLL 1**  
Auf Anfrage! | On request!

Sie haben individuelle Anforderungen? Dann haben wir auch individuelle Lösungen. Sprechen Sie uns an!  
Do you have special requirements? Then we have special, customized solutions. Ask us!

# ASO Sicherheitskontaktleisten

## ASO Safety Contact Edges

**SENTIR<sup>®</sup>**  
**edge**

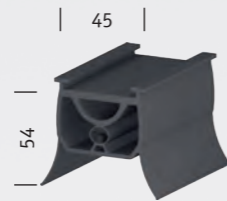

Typ | Type  
Artikel Nr. | Article No.

**SENTIR edge 45.30 DT**  
1502-0880

**SENTIR edge 45.30 DTLL**  
1502-0890

**SENTIR edge 40-35 SK Passiv**  
1503-0010

Zulassung | Approvals

Aktuelle Prüfzertifikate (z.B. TÜV, UL) finden Sie unter: [www.asosafety.de](http://www.asosafety.de)  
Current test certifications available at [www.asosafety.co.uk](http://www.asosafety.co.uk)

Merkmale | Features

2 x T-Fuß  
2 x T base

2 x T-Fuß, zwei Dichtlippen  
2 x T base, two sealing lips

Hohlkammerprofil, inaktiv  
Hollow chamber profile,  
inactive

Aluminium-  
befestigungsprofil  
Aluminium mounting rail AL

Auf Anfrage! | On request!

Auf Anfrage! | On request!

AL 40-10

Seite | Page

-

-

39

Abmessungen | Dimensions

B 45 mm x H 30 mm

B 45 mm x H 54 mm

B 40 mm x H 35 mm

Max. Lieferlänge  
Max. delivery length

30 m

30 m

25 m

### Zubehör | Accessories

Anschlussstecker  
Connecting plug  
Seite | Page

KS 4 PRO L X,XX m  
- 45.30-Set  
32

KS 4 PRO L X,XX m  
- 45.30-Set  
32

-  
-

Widerstandsstecker | Resistor plug  
Seite | Page

KS 4 PRO W - 45.30-Set  
32

KS 4 PRO W - 45.30-Set  
32

-  
-

Endkappe | End cap  
Seite | Page

-  
-

-  
-

EKN 90/25  
31

Aufsatzpuffer | Stopper  
Seite | Page

AP 50-32  
37

AP 50-32  
37

-  
-

Fertig konfektioniert  
Assembled

Endleiste mit 2,5 m Leitung und internem Widerstand 8,2 kOhm (exkl. Aluminiumleiste).  
Durchgangsleiste mit 2 x 2,5 m Leitung (exkl. Aluminiumleiste).

End edge with 2.5 m cable and internal resistor (excl. aluminium rail).  
Serial Edge with 2 x 2.5 m cable (excl. aluminium rail).

Typ | Type  
Artikel Nr. | Article No.

**SENTIR edge 45.30 DT 1**  
Auf Anfrage! | On request!

**SENTIR edge 45.30 DTLL 1**  
Auf Anfrage! | On request!

-  
-

Sie haben individuelle Anforderungen? Dann haben wir auch individuelle Lösungen. Sprechen Sie uns an!  
Do you have special requirements? Then we have special, customized solutions. Ask us!



**SENTIR edge 25.45 CT**  
1502-4880

**SENTIR edge 25.45 TT**  
1502-0440

**SENTIR edge 25.45 TTLa**  
1502-0560

**SENTIR edge 25.45 TLL**  
1502-0550

Aktuelle Prüfzertifikate (z.B. TÜV, UL) finden Sie unter: [www.asosafety.de](http://www.asosafety.de)  
Current test certifications available at [www.asosafety.co.uk](http://www.asosafety.co.uk)

Clips-Fuß  
clips base

T-Fuß  
T base

T-Fuß, Dichtlippe  
T base, sealing lip

T-Fuß, zwei Dichtlippen  
T base, two sealing lips

AL 25-14  
AL 25-14 E  
AL 25-14 V  
AL 25-10 H  
38-39

AL 25-14  
AL 25-14 E  
AL 25-14 V  
AL 25-10 H  
38-39

AL 25-14  
AL 25-14 E  
AL 25-14 V  
AL 25-10 H  
38-39

AL 25-14  
AL 25-14 E  
AL 25-14 V  
AL 25-10 H  
38-39

B 25 mm x H 45 mm

B 25 mm x H 45 mm

B 25 mm x H 63 mm

B 25 mm x H 63 mm

30 m

30 m

30 m

30 m

KS 4 PRO L X,XX m  
- 25.45-Set  
33

KS 4 PRO L X,XX m  
- 25.45-Set  
33

KS 4 PRO L X,XX m  
- 25.45-Set  
33

KS 4 PRO L X,XX m  
- 25.45-Set  
33

KS 4 PRO W - 25.45-Set  
33

KS 4 PRO W - 25.45-Set  
33

KS 4 PRO W - 25.45-Set  
33

KS 4 PRO W - 25.45-Set  
33

EK 25.45 T  
-

EK 25.45 T  
-

EK 25.45 T  
-

EK 25.45 T  
-

AP 20-47  
37

AP 20-47  
37

AP 20-47  
37

AP 20-47  
37

Endleiste mit 2,5 m Leitung und internem Widerstand 8,2 kOhm (exkl. Aluminiumleiste).  
Durchgangsleiste mit 2 x 2,5 m Leitung (exkl. Aluminiumleiste).

End edge with 2.5 m cable and internal resistor (excl. aluminium rail).  
Serial Edge with 2 x 2.5 m cable (excl. aluminium rail).

**SENTIR edge 25.45 CT 1**  
1502-4951

**SENTIR edge 25.45 TT 1**  
1502-0691

**SENTIR edge 25.45 TTLa 1**  
1502-0694

**SENTIR edge 25.45 TLL 1**  
1502-0697

SENTIR<sup>®</sup>  
edge

SENTIR<sup>®</sup>  
bumper

SENTIR<sup>®</sup>  
mat

STEPTU

LISENS<sup>®</sup>  
grid

ELMON<sup>®</sup>  
relay

ELMON<sup>®</sup>  
inductive

ELMON<sup>®</sup>  
wicom

DRICO<sup>®</sup>



# ASO Sicherheitskontaktleisten ASO Safety Contact Edges

**SENTIR®**  
edge



**SENTIR edge 45 ST**  
1502-2445



**SENTIR edge 45 STLi**  
1502-2450



**SENTIR edge 45 DT**  
Auf Anfrage! | On request!

Typ | Type  
Artikel Nr. | Article No.

Zulassung | Approvals

Aktuelle Prüfzertifikate (z.B. TÜV, UL) finden Sie unter: [www.asosafety.de](http://www.asosafety.de)  
Current test certifications available at [www.asosafety.co.uk](http://www.asosafety.co.uk)

Merkmale | Features

seitliche Clips-Füße  
lateral clips base

seitliche Clips-Füße,  
Dichtlippe  
lateral clips base, sealing lip

2 x T-Fuß  
2 x T base

Aluminium-  
befestigungsprofil  
Aluminium mounting rail AL

AL 30-10

AL 30-10

Auf Anfrage! | On request!

Seite | Page

39

39

-

Abmessungen | Dimensions

B 35 mm x H 45 mm

B 35 mm x H 65 mm

B 35 mm x H 45 mm

Max. Lieferlänge  
Max. delivery length

30 m

30 m

30 m

## Zubehör | Accessories

Anschlussstecker  
Connecting plug  
Seite | Page

KS PRO L X,XX m  
- 45-Set  
33

KS 4 PRO L X,XX m  
- 45-Set  
33

KS 4 PRO L X,XX m  
- 45-Set  
33

Widerstandsstecker  
Resistor plug  
Seite | Page

KS 4 PRO W  
- 45-Set  
33

KS 4 PRO W  
- 45-Set  
33

KS 4 PRO W  
- 45-Set  
33

Endkappe | End cap  
Seite | Page

EK 45  
-

EK 45  
-

EK 45  
-

Aufsatzpuffer | Stopper  
Seite | Page

AP 20-47  
37

AP 20-47  
37

AP 20-47  
37

Fertig konfektioniert  
Assembled

Endleiste mit 2,5 m Leitung und internem Widerstand 8,2 kOhm (exkl. Aluminiumleiste).  
Durchgangsleiste mit 2 x 2,5 m Leitung (exkl. Aluminiumleiste).

End edge with 2.5 m cable and internal resistor (excl. aluminium rail).  
Serial Edge with 2 x 2,5 m cable (excl. aluminium rail).

Typ | Type  
Artikel Nr. | Article No.

**SENTIR edge 45 ST 1**  
1502-2461

**SENTIR edge 45 STLi 1**  
1502-2464

**SENTIR edge 45 DT 1**  
Auf Anfrage! | On request!



**SENTIR edge 45 DTLi**  
Auf Anfrage! | On request!



**SENTIR edge 35.55 TT**  
1502-0730



**SENTIR edge 35.55 TTLa**  
1502-0740



**SENTIR edge 35.55 CT**  
1502-0710

Aktuelle Prüfzertifikate (z.B. TÜV, UL) finden Sie unter: [www.asosafety.de](http://www.asosafety.de)  
Current test certifications available at [www.asosafety.co.uk](http://www.asosafety.co.uk)

2 x T-Fuß, Dichtlippe  
2 x T base, sealing lip

T-Fuß  
T base

T-Fuß, Dichtlippe  
T base, sealing lip

Clips-Fuß  
clips base

Auf Anfrage! | On request!

AL 35-14  
AL 35-14 W  
AL 35-14 HB

AL 35-14  
AL 35-14 W  
AL 35-14 HB

AL 35-14  
AL 35-14 W  
AL 35-14 HB

-

38-39

38-39

38-39

B 35 mm x H 65 mm

B 35 mm x H 55 mm

B 35 mm x H 71 mm

B 35 mm x H 55 mm

30 m

30 m

30 m

30 m

KS 4 PRO L X,XX m  
- 45-Set  
33

KS 4 PRO L X,XX m  
- 35.55-Set  
33

KS 4 PRO L X,XX m  
- 35.55-Set  
33

KS 4 PRO L X,XX m  
- 35.55-Set  
33

KS 4 PRO W  
- 45-Set  
33

KS 4 PRO W  
- 35.55-Set  
33

KS 4 PRO W  
- 35.55-Set  
33

KS 4 PRO W  
- 35.55-Set  
33

EK 45  
-

EK 35.55 T  
-

EK 35.55 T  
-

EK 35.55 T  
-

AP 20-47  
37

AP 34-57  
36

AP 34-57  
36

AP 34-57  
36

Endleiste mit 2,5 m Leitung und internem Widerstand 8,2 kOhm (exkl. Aluminiumleiste).  
Durchgangsleiste mit 2 x 2,5 m Leitung (exkl. Aluminiumleiste).

End edge with 2.5 m cable and internal resistor (excl. aluminium rail).  
Serial Edge with 2 x 2,5 m cable (excl. aluminium rail).

**SENTIR edge 45 DTLi 1**  
Auf Anfrage! | On request!

**SENTIR edge 35.55 TT 1**  
1502-0751

**SENTIR edge 35.55 TTLa 1**  
1502-0754

**SENTIR edge 35.55 CT 1**  
1502-0761

SENTIR®  
edge

SENTIR®  
bumper

SENTIR®  
mat

STEPTU

LISENS®  
grid

ELMON®  
relay

ELMON®  
inductive

ELMON®  
wicom

DRICO®

# ASO Sicherheitskontaktleisten

## ASO Safety Contact Edges

**SENTIR®**  
edge

Typ | Type  
Artikel Nr. | Article No.



**SENTIR edge 35.55 CTLa**  
1502-0720



**SENTIR edge 35.55 FT**  
1502-2041



**SENTIR edge 35.55 FTLa**  
1502-2051

<b>Zulassung   Approvals</b>	Aktuelle Prüfzertifikate (z.B. TÜV, UL) finden Sie unter: <a href="http://www.asosafety.de">www.asosafety.de</a> Current test certifications available at <a href="http://www.asosafety.co.uk">www.asosafety.co.uk</a>		
<b>Merkmale   Features</b>	Clips-Fuß, Dichtlippe clips base, sealing lip	Klemmfinne fin base	Klemmfinne, Dichtlippe fin base, sealing lip
<b>Aluminium- befestigungsprofil Aluminium mounting rail AL</b>	AL 35-14 AL 35-14 W AL 35-14 HB	-	-
<b>Seite   Page</b>	38-39	-	-
<b>Abmessungen   Dimensions</b>	B 35 mm x H 71 mm	B 35 mm x H 55 mm	B 35 mm x H 75 mm
<b>Max. Lieferlänge Max. delivery length</b>	30 m	30 m	30 m

### Zubehör | Accessories

<b>Anschlussstecker Connecting plug Seite   Page</b>	KS 4 PRO L X,XX m - 35.55-Set 33	KS 4 PRO L X,XX m - 35.55-Set 33	KS 4 PRO L X,XX m - 35.55-Set 33
<b>Widerstandsstecker Resistor plug Seite   Page</b>	KS 4 PRO W - 35.55-Set 33	KS 4 PRO W - 35.55-Set 33	KS 4 PRO W - 35.55-Set 33
<b>Endkappe   End cap Seite   Page</b>	EK 35.55 T -	EK 35.55 T -	EK 35.55 T -
<b>Aufsatzpuffer   Stopper Seite   Page</b>	AP 34-57 36	AP 34-57 AP 35-55 FT 36-37	AP 34-57 AP 35-55 FT 36-37

**Fertig konfektioniert  
Assembled**

Endleiste mit 2,5 m Leitung und internem Widerstand 8,2 kOhm (exkl. Aluminiumleiste).  
Durchgangsleiste mit 2 x 2,5 m Leitung (exkl. Aluminiumleiste).  
End edge with 2.5 m cable and internal resistor (excl. aluminium rail).  
Serial Edge with 2 x 2,5 m cable (excl. aluminium rail).

Typ | Type  
Artikel Nr. | Article No.

**SENTIR edge 35.55 CTLa 1**  
1502-0764

**SENTIR edge 35.55 FT 1**  
Auf Anfrage! | On request!

**SENTIR edge 35.55 FTLa 1**  
Auf Anfrage! | On request!



**SENTIR edge 65 ST**  
1502-2490



**SENTIR edge 65 STLl**  
1502-2500



**SENTIR edge 65 DT**  
Auf Anfrage! | On request!

<b>Zulassung   Approvals</b>	Aktuelle Prüfzertifikate (z.B. TÜV, UL) finden Sie unter: <a href="http://www.asosafety.de">www.asosafety.de</a> Current test certifications available at <a href="http://www.asosafety.co.uk">www.asosafety.co.uk</a>		
<b>Merkmale   Features</b>	seitliche Clips-Füße lateral clips base	seitliche Clips-Füße, Dichtlippe lateral clips base, sealing lip	2 x T-Fuß 2 x T base
<b>Aluminium- befestigungsprofil Aluminium mounting rail AL</b>	AL 11-10 AL 30-10	AL 11-10 AL 30-10	Auf Anfrage!   On request!
<b>Seite   Page</b>	38-39	38-39	-
<b>Abmessungen   Dimensions</b>	B 36 mm x H 65 mm	B 36 mm x H 85 mm	B 36 mm x H 65 mm
<b>Max. Lieferlänge Max. delivery length</b>	30 m	30 m	30 m

<b>Anschlussstecker Connecting plug Seite   Page</b>	KS 4 PRO L X,XX m - 65-Set 33	KS 4 PRO L X,XX m - 65-Set 33	KS 4 PRO L X,XX m - 65-Set 33
<b>Widerstandsstecker Resistor plug Seite   Page</b>	KS 4 PRO W - 65-Set 33	KS 4 PRO W - 65-Set 33	KS 4 PRO W - 65-Set 33
<b>Endkappe   End cap Seite   Page</b>	EK 65 -	EK 65 -	EK 65 -
<b>Aufsatzpuffer   Stopper Seite   Page</b>	-	-	-

Endleiste mit 2,5 m Leitung und internem Widerstand 8,2 kOhm (exkl. Aluminiumleiste).  
Durchgangsleiste mit 2 x 2,5 m Leitung (exkl. Aluminiumleiste).  
End edge with 2.5 m cable and internal resistor (excl. aluminium rail).  
Serial Edge with 2 x 2,5 m cable (excl. aluminium rail).

**SENTIR edge 65 ST 1**  
1502-2511

**SENTIR edge 65 STLl 1**  
1502-2514

**SENTIR edge 65 DT 1**  
Auf Anfrage! | On request!

SENTIR®  
edge

SENTIR®  
bumper

SENTIR®  
mat

STEPTU

LISENS®  
grid

ELMON®  
relay

ELMON®  
inductive

ELMON®  
wicom

DRICO®

# ASO Sicherheitskontaktleisten ASO Safety Contact Edges

**SENTIR®**  
edge

Typ | Type  
Artikel Nr. | Article No.



**SENTIR edge 65 DTLi**  
Auf Anfrage! | On request!



**SENTIR edge 30.70 TT**  
1502-2120



**SENTIR edge 30.70 TTLa**  
1502-2130

<b>Zulassung   Approvals</b>	Aktuelle Prüfzertifikate (z.B. TÜV, UL) finden Sie unter: <a href="http://www.asosafety.de">www.asosafety.de</a> Current test certifications available at <a href="http://www.asosafety.co.uk">www.asosafety.co.uk</a>		
<b>Merkmale   Features</b>	2 x T-Fuß, Dichtlippe 2 x T base, sealing lip	T-Fuß T base	T-Fuß, Dichtlippe T base, sealing lip
<b>Aluminium- befestigungsprofil Aluminium mounting rail AL</b>	Auf Anfrage!   On request!	AL 30-14	AL 30-14
<b>Seite   Page</b>	-	38	38
<b>Abmessungen   Dimensions</b>	B 36 mm x H 85 mm	B 30 mm x H 70 mm	B 30 mm x H 88 mm
<b>Max. Lieferlänge Max. delivery length</b>	30 m	30 m	30 m

## Zubehör | Accessories

<b>Anschlussstecker Connecting plug Seite   Page</b>	KS 4 PRO L X,XX m - 65-Set 33	KS 4 PRO L X,XX m - 30.70-Set 34	KS 4 PRO L X,XX m - 30.70-Set 34
<b>Widerstandsstecker Resistor plug Seite   Page</b>	KS 4 PRO W - 65-Set 33	KS 4 PRO W - 30.70-Set 34	KS 4 PRO W - 30.70-Set 34
<b>Endkappe   End cap Seite   Page</b>	EK 65 -	EK 30.70 T -	EK 30.70 T -
<b>Aufsatzpuffer   Stopper Seite   Page</b>	-	Auf Anfrage!   On request!	Auf Anfrage!   On request!

**Fertig konfektioniert  
Assembled**  
Endleiste mit 2,5 m Leitung und internem Widerstand 8,2 kOhm (exkl. Aluminiumleiste).  
Durchgangsleiste mit 2 x 2,5 m Leitung (exkl. Aluminiumleiste).  
End edge with 2.5 m cable and internal resistor (excl. aluminium rail).  
Serial Edge with 2 x 2,5 m cable (excl. aluminium rail).

Typ | Type  
Artikel Nr. | Article No.

**SENTIR edge 65 DTLi 1**  
Auf Anfrage! | On request!

**SENTIR edge 30.70 TT 1**  
1502-2591

**SENTIR edge 30.70 TTLa 1**  
1502-2594

**Sie haben individuelle Anforderungen? Dann haben wir auch individuelle Lösungen. Sprechen Sie uns an!**  
Do you have special requirements? Then we have special, customized solutions. Ask us!



**SENTIR edge 35.85 TT**  
1502-1691



**SENTIR edge 35.85 TTLa**  
1502-1701



**SENTIR edge 35.85 TLL**  
Auf Anfrage! | On request!



**SENTIR edge 35.85 CT**  
1502-2020

Aktuelle Prüfzertifikate (z.B. TÜV, UL) finden Sie unter: <a href="http://www.asosafety.de">www.asosafety.de</a> Current test certifications available at <a href="http://www.asosafety.co.uk">www.asosafety.co.uk</a>			
T-Fuß T base	T-Fuß, Dichtlippe T base, sealing lip	T-Fuß, zwei Dichtlippen T base, two sealing lips	Clips-Fuß clips base
AL 35-14 AL 35-14 W AL 35-14 HB	AL 35-14 AL 35-14 W AL 35-14 HB	AL 35-14 AL 35-14 W AL 35-14 HB	AL 35-14 AL 35-14 W AL 35-14 HB
38-39	38-39	38-39	38-39
B 35 mm x H 85 mm	B 35 mm x H 103 mm	B 35 mm x H 103 mm	B 35 mm x H 85 mm
25 m	25 m	25 m	25 m

KS 4 PRO L X,XX m - 35.85-Set 34	KS 4 PRO L X,XX m - 35.85-Set 34	KS 4 PRO L X,XX m - 35.85-Set 34	KS 4 PRO L X,XX m - 35.85-Set 34
KS 4 PRO W - 35.85-Set 34	KS 4 PRO W - 35.85-Set 34	KS 4 PRO W - 35.85-Set 34	KS 4 PRO W - 35.85-Set 34
EK 35.85 -	EK 35.85 -	EK 35.85 -	EK 35.85 -
AP 34-87 36	AP 34-87 36	AP 34-87 36	AP 34-87 36

Endleiste mit 2,5 m Leitung und internem Widerstand 8,2 kOhm (exkl. Aluminiumleiste).  
Durchgangsleiste mit 2 x 2,5 m Leitung (exkl. Aluminiumleiste).  
End edge with 2.5 m cable and internal resistor (excl. aluminium rail).  
Serial Edge with 2 x 2,5 m cable (excl. aluminium rail).

**SENTIR edge 35.85 TT 1**  
1502-1971

**SENTIR edge 35.85 TTLa 1**  
1502-1977

**SENTIR edge 35.85 TLL 1**  
Auf Anfrage! | On request!

**SENTIR edge 35.85 CT 1**  
1502-1981

SENTIR®  
edge

SENTIR®  
bumper

SENTIR®  
mat

STEPTU

LISENS®  
grid

ELMON®  
relay

ELMON®  
inductive

ELMON®  
wicom

DRICO®

# ASO Sicherheitskontaktleisten ASO Safety Contact Edges

**SENTIR®**  
edge

Typ | Type  
Artikel Nr. | Article No.



**SENTIR edge 35.85 CTLa**  
1502-1672



**SENTIR edge 35.85 CTLL**  
Auf Anfrage! | On request!



**SENTIR edge 65/85 ST**  
1509-0920

<b>Zulassung   Approvals</b>	Aktuelle Prüfzertifikate (z.B. TÜV, UL) finden Sie unter: <a href="http://www.asosafety.de">www.asosafety.de</a> Current test certifications available at <a href="http://www.asosafety.co.uk">www.asosafety.co.uk</a>		
<b>Merkmale   Features</b>	Clips-Fuß, Dichtlippe clips base, sealing lip	Clips-Fuß, zwei Dichtlippen clips base, two sealing lips	seitliche Clips-Füße lateral clips base
<b>Aluminium- befestigungsprofil Aluminium mounting rail AL</b>	AL 35-14 AL 35-14 W AL 35-14 HB	AL 35-14 AL 35-14 W AL 35-14 HB	Auf Anfrage!   On request!
<b>Seite   Page</b>	38-39	38-39	-
<b>Abmessungen   Dimensions</b>	B 35 mm x H 103 mm	B 35 mm x H 103 mm	B 36 mm x H 65/85 mm
<b>Max. Lieferlänge Max. delivery length</b>	25 m	25 m	30 m

## Zubehör | Accessories

<b>Anschlussstecker Connecting plug</b>	KS 4 PRO LX,XX m - 35.85-Set	KS 4 PRO LX,XX m - 35.85-Set	Auf Anfrage!   On request!
<b>Seite   Page</b>	34	34	-
<b>Widerstandsstecker Resistor plug</b>	KS 4 PRO W - 35.85-Set	KS 4 PRO W - 35.85-Set	Auf Anfrage!   On request!
<b>Seite   Page</b>	34	34	-
<b>Endkappe   End cap</b>	EK 35.85	EK 35.85	-
<b>Seite   Page</b>	-	-	-
<b>Aufsatzpuffer   Stopper</b>	AP 34-87	AP 34-87	-
<b>Seite   Page</b>	36	36	-

**Fertig konfektioniert  
Assembled**

Endleiste mit 2,5 m Leitung und internem Widerstand 8,2 kOhm (exkl. Aluminiumleiste).  
Durchgangsleiste mit 2 x 2,5 m Leitung (exkl. Aluminiumleiste).

End edge with 2.5 m cable and internal resistor (excl. aluminium rail).  
Serial Edge with 2 x 2,5 m cable (excl. aluminium rail).

Typ | Type  
Artikel Nr. | Article No.

**SENTIR edge 35.85 CTLa 1**  
1502-1987

**SENTIR edge 35.85 CTLL 1**  
Auf Anfrage! | On request!

**SENTIR edge 65/85 ST 1**  
1509-1010



**SENTIR edge 85 DT**  
Auf Anfrage! | On request!



**SENTIR edge 85 DTLi**  
Auf Anfrage! | On request!



**SENTIR edge 85 ST**  
1502-2540



**SENTIR edge 85 STLi**  
1502-2550

Aktuelle Prüfzertifikate (z.B. TÜV, UL) finden Sie unter: <a href="http://www.asosafety.de">www.asosafety.de</a> Current test certifications available at <a href="http://www.asosafety.co.uk">www.asosafety.co.uk</a>			
2 x T-Fuß 2 x T base	2 x T-Fuß, Dichtlippe 2 x T base, sealing lip	seitliche Clips-Füße lateral clips base	seitliche Clips-Füße, Dichtlippe lateral clips base, sealing lip
Auf Anfrage!   On request!	Auf Anfrage!   On request!	AL 11-10 AL 30-10	AL 11-10 AL 30-10
-	-	38-39	38-39
B 40 mm x H 85 mm	B 40 mm x H 105 mm	B 40 mm x H 85 mm	B 40 mm x H 105 mm
30 m	30 m	30 m	30 m

KS 4 PRO LX,XX m - 85-Set	KS 4 PRO LX,XX m - 85-Set	KS 4 PRO LX,XX m - 85-Set	KS 4 PRO LX,XX m - 85-Set
35	35	35	35
KS 4 PRO W - 85-Set	KS 4 PRO W - 85-Set	KS 4 PRO W - 85-Set	KS 4 PRO W - 85-Set
35	35	35	35
EK 85	EK 85	EK 85	EK 85
-	-	-	-
-	-	-	-

Endleiste mit 2,5 m Leitung und internem Widerstand 8,2 kOhm (exkl. Aluminiumleiste).  
Durchgangsleiste mit 2 x 2,5 m Leitung (exkl. Aluminiumleiste).

End edge with 2.5 m cable and internal resistor (excl. aluminium rail).  
Serial Edge with 2 x 2,5 m cable (excl. aluminium rail).

**SENTIR edge 85 DT 1**  
Auf Anfrage! | On request!

**SENTIR edge 85 DTLi 1**  
Auf Anfrage! | On request!

**SENTIR edge 85 ST 1**  
1502-2561

**SENTIR edge 85 STLi 1**  
1502-2564

Sie haben individuelle Anforderungen? Dann haben wir auch individuelle Lösungen. Sprechen Sie uns an!  
Do you have special requirements? Then we have special, customized solutions. Ask us!

SENTIR®  
edge

SENTIR®  
bumper

SENTIR®  
mat

STEPTU

LISENS®  
grid

ELMON®  
relay

ELMON®  
inductive

ELMON®  
wicom

DRICO®

# ASO Sicherheitskontaktleisten ASO Safety Contact Edges

**SENTIR®**  
edge

Typ | Type  
Artikel Nr. | Article No.



**SENTIR edge 115 SK**  
1509-0490



**SENTIR edge 115 SKLi**  
1509-0500

Zulassung | Approvals

Aktuelle Prüfzertifikate (z.B. TÜV, UL) finden Sie unter: [www.asosafety.de](http://www.asosafety.de)  
Current test certifications available at [www.asosafety.co.uk](http://www.asosafety.co.uk)

Merkmale | Features

seitliche Clips-Füße  
lateral clips base

seitliche Clips-Füße, Dichtlippe  
lateral clips base, sealing lip

Aluminium-  
befestigungsprofil  
Aluminium mounting rail AL

AL 11-10  
AL 40-10

AL 11-10  
AL 40-10

Seite | Page

38-39

38-39

Abmessungen | Dimensions

B 45 mm x H 115 mm

B 45 mm x H 135 mm

Max. Lieferlänge  
Max. delivery length

15 m

15 m

## Zubehör | Accessories

Anschlussstecker  
Connecting plug

KS 8 L X,XX m – 115-Set

KS 8 L X,XX m – 115-Set

Seite | Page

35

35

Widerstandsstecker  
Resistor plug

KS 8 W – 115-Set

KS 8 W – 115-Set

Seite | Page

35

35

Endkappe | End cap  
Seite | Page

EK 115 PNS

EK 115 PNS

Fertig konfektioniert  
Assembled

Endleiste mit 2,5 m Leitung und internem Widerstand 8,2 kOhm (exkl. Aluminiumleiste).  
Durchgangsleiste mit 2 x 2,5 m Leitung (exkl. Aluminiumleiste).

End edge with 2.5 m cable and internal resistor (excl. aluminium rail).  
Serial Edge with 2 x 2,5 m cable (excl. aluminium rail).

Typ | Type  
Artikel Nr. | Article No.

**SENTIR edge 115 SK 1**  
100 801

**SENTIR edge 115 SKLi 1**  
100 811



**SENTIR edge 92.20 RT**  
Auf Anfrage! | On request!

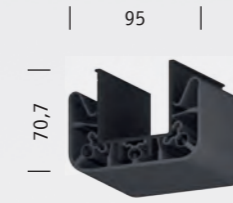

**SENTIR edge 95.20 AT**  
Auf Anfrage! | On request!

Aktuelle Prüfzertifikate (z.B. TÜV, UL) finden Sie unter: [www.asosafety.de](http://www.asosafety.de)  
Current test certifications available at [www.asosafety.co.uk](http://www.asosafety.co.uk)

geeignet für Rohrpfeosten Ø 50,8 mm  
fits round posts Ø 50.8 mm

geeignet für Pfeosten 50,8 mm Kantenlänge  
fits square posts 50.8 mm

-

-

-

-

B 92 mm x H 62,5 mm

B 96,5 mm x H 70,7 mm

Auf Anfrage! | On request!

Auf Anfrage! | On request!

Auf Anfrage! | On request!

Auf Anfrage! | On request!

-

-

Auf Anfrage! | On request!

Auf Anfrage! | On request!

-

-

EK 92.20 RT

EK 95.20 AT

Endleiste mit 2,5 m Leitung und internem Widerstand 8,2 kOhm. (exkl. Aluminiumleiste).  
Durchgangsleiste mit 2 x 2,5 m Leitung (exkl. Aluminiumleiste).

End edge with 2.5 m cable and internal resistor.  
Serial Edge with 2 x 2,5 m cable (excl. aluminium rail).

**SENTIR edge 92.20 RT 1**  
Auf Anfrage! | On request!

**SENTIR edge 95.20 AT 1**  
Auf Anfrage! | On request!

Sie haben individuelle Anforderungen? Dann haben wir auch individuelle Lösungen. Sprechen Sie uns an!  
Do you have special requirements? Then we have special, customized solutions. Ask us!

# ASO Sicherheitskontaktleisten ASO Safety Contact Edges

**SENTIR®**  
edge



**SENTIR edge 25-25 CN**  
103 101



**SENTIR edge 25-40 CN**  
103 111



**SENTIR edge 35-60 CN**  
103 121



**SENTIR edge 18 T**  
1501-0090

Typ | Type  
Artikel Nr. | Article No.

Zulassung | Approvals

Aktuelle Prüfzertifikate (z.B. TÜV, UL) finden Sie unter: [www.asosafety.de](http://www.asosafety.de)  
Current test certifications available at [www.asosafety.co.uk](http://www.asosafety.co.uk)

Merkmale | Features

Hohlkammerprofil für SKS 18 T  
Rubber profile for SKS 18 T

Hohlkammerprofil für SKS 18 T  
Rubber profile for SKS 18 T

Aluminium-  
befestigungsprofil  
Aluminium mounting rail AL

AL 25-14  
AL 25-14 V  
AL 25-10 H

AL 25-14  
AL 25-14 V  
AL 25-10 H

Seite | Page

39

39

Abmessungen | Dimensions

B 25 mm x H 25 mm

B 25 mm x H 40 mm

Max. Lieferlänge  
Max. delivery length

25 m

25 m

Aktuelle Prüfzertifikate (z.B. TÜV, UL) finden Sie unter: [www.asosafety.de](http://www.asosafety.de)  
Current test certifications available at [www.asosafety.co.uk](http://www.asosafety.co.uk)

Hohlkammerprofil für SKS 18 T  
Rubber profile for SKS 18 T

Sicherheitskontaktstreifen  
Safety contact strip

AL 35-14  
AL 35-14 W  
AL 35-14 HB

-

38-39

-

B 35 mm x H 60 mm

B 18 mm x H 6,2 mm

25 m

25 m oder/or 50 m

## Zubehör | Accessories

Endkappe | End cap  
Seite | Page

EKN 90/25  
31

EKN 90/25  
31

Aufsatzpuffer | Stopper  
Seite | Page

-  
-

AP 20-47  
37

Fertig konfektioniert  
Assembled

Endleiste mit 2,5 m Leitung und internem Widerstand 8,2 kOhm (exkl. Aluminiumleiste).  
Durchgangsleiste mit 2 x 2,5 m Leitung (exkl. Aluminiumleiste).

End edge with 2.5 m cable and internal resistor (excl. aluminium rail).  
Serial Edge with 2 x 2,5 m cable (excl. aluminium rail).

Typ | Type  
Artikel Nr. | Article No.

**SENTIR edge 25-25 CN 3**  
102 122

**SENTIR edge 25-40 CN 3**  
102 222

EKN 90/25  
31

KK L,X m  
30

AP 35-70  
-

KK W  
30

Endleiste mit 2,5 m Leitung und internem Widerstand 8,2 kOhm (exkl. Aluminiumleiste).  
Durchgangsleiste mit 2 x 2,5 m Leitung (exkl. Aluminiumleiste).

End edge with 2.5 m cable and internal resistor (excl. aluminium rail).  
Serial Edge with 2 x 2,5 m cable (excl. aluminium rail).

**SENTIR edge 35-60 CN 3**  
102 453

SENTIR®  
edge

SENTIR®  
bumper

SENTIR®  
mat

STEPTU

LISENS®  
grid

ELMON®  
relay

ELMON®  
inductive

ELMON®  
wicom

DRICO®

# ASO Sicherheitskontaktleisten ASO Safety Contact Edges

Kontaktleisten-Sets  
Contact Edge-Sets

**SENTIR®**  
edge



Typ | Type  
Artikel Nr. | Article No.

**SENTIR edge 45 ST**  
1502-2780

**SENTIR edge 35.55 CT**  
1502-1580

**SENTIR edge 65 ST**  
1502-2620

Zulassung | Approvals

Aktuelle Prüfzertifikate (z.B. TÜV, UL) finden Sie unter: [www.asosafety.de](http://www.asosafety.de)  
Current test certifications available at [www.asosafety.co.uk](http://www.asosafety.co.uk)

Merkmale | Features

Set mit Kontaktprofil und allem Zubehör zur Herstellung einer Sicherheitskontaktleiste mit einer Länge von 1,5 m als End- o. Durchgangsleiste, Kabellänge: 2,5 m, inkl. Aluminiumprofil  
Sets comprised of contact profile and all accessories needed to build a safety contact edge with a length of 1.5 m as end or serial edge, cable length 2.5 m, aluminium rail included

Abmessungen | Dimensions

B 35 mm x H 45 mm x L 1500 mm

B 35 mm x H 55 mm x L 1500 mm

B 36 mm x H 65 mm x L 1500 mm

Typ | Type  
Artikel Nr. | Article No.

**SENTIR edge 45 ST**  
1502-2790

**SENTIR edge 35.55 CT**  
1502-1590

**SENTIR edge 65 ST**  
1502-2630

Zulassung | Approvals

Aktuelle Prüfzertifikate (z.B. TÜV, UL) finden Sie unter: [www.asosafety.de](http://www.asosafety.de)  
Current test certifications available at [www.asosafety.co.uk](http://www.asosafety.co.uk)

Merkmale | Features

Set mit Kontaktprofil und allem Zubehör zur Herstellung einer Sicherheitskontaktleiste mit einer Länge von 2 m als End- o. Durchgangsleiste, Kabellänge: 2,5 m, inkl. Aluminiumprofil  
Sets comprised of contact profile and all accessories needed to build a safety contact edge with a length of 2 m as end or serial edge, cable length 2.5 m, aluminium rail included

Abmessungen | Dimensions

B 35 mm x H 45 mm x L 2000 mm

B 35 mm x H 55 mm x L 2000 mm

B 36 mm x H 65 mm x L 2000 mm

Typ | Type  
Artikel Nr. | Article No.

**SENTIR edge 45 ST**  
1502-2800

**SENTIR edge 35.55 CT**  
1502-1600

**SENTIR edge 65 ST**  
1502-2640

Zulassung | Approvals

Aktuelle Prüfzertifikate (z.B. TÜV, UL) finden Sie unter: [www.asosafety.de](http://www.asosafety.de)  
Current test certifications available at [www.asosafety.co.uk](http://www.asosafety.co.uk)

Merkmale | Features

Set mit Kontaktprofil und allem Zubehör zur Herstellung einer Sicherheitskontaktleiste mit einer Länge von 2,5 m als End- o. Durchgangsleiste, Kabellänge: 2,5 m, inkl. Aluminiumprofil  
Sets comprised of contact profile and all accessories needed to build a safety contact edge with a length of 2.5 m as end or serial edge, cable length 2.5 m, aluminium rail included

Abmessungen | Dimensions

B 35 mm x H 45 mm x L 2500 mm

B 35 mm x H 55 mm x L 2500 mm

B 36 mm x H 65 mm x L 2500 mm



**SENTIR edge 30.70 TT**  
1502-2680

**SENTIR edge 35.85 CT**  
1502-1610

**SENTIR edge 85 ST**  
1502-2650

Aktuelle Prüfzertifikate (z.B. TÜV, UL) finden Sie unter: [www.asosafety.de](http://www.asosafety.de)  
Current test certifications available at [www.asosafety.co.uk](http://www.asosafety.co.uk)

Set mit Kontaktprofil und allem Zubehör zur Herstellung einer Sicherheitskontaktleiste mit einer Länge von 1,5 m als End- o. Durchgangsleiste, Kabellänge: 2,5 m, inkl. Aluminiumprofil  
Sets comprised of contact profile and all accessories needed to build a safety contact edge with a length of 1.5 m as end or serial edge, cable length 2.5 m, aluminium rail included

B 30 mm x H 70 mm x L 1500 mm

B 35 mm x H 85 mm x L 1500 mm

B 40 mm x H 85 mm x L 1500 mm

**SENTIR edge 30.70 TT**  
1502-2690

**SENTIR edge 35.85 CT**  
1502-1620

**SENTIR edge 85 ST**  
1502-2660

Aktuelle Prüfzertifikate (z.B. TÜV, UL) finden Sie unter: [www.asosafety.de](http://www.asosafety.de)  
Current test certifications available at [www.asosafety.co.uk](http://www.asosafety.co.uk)

Set mit Kontaktprofil und allem Zubehör zur Herstellung einer Sicherheitskontaktleiste mit einer Länge von 2 m als End- o. Durchgangsleiste, Kabellänge: 2,5 m, inkl. Aluminiumprofil  
Sets comprised of contact profile and all accessories needed to build a safety contact edge with a length of 2 m as end or serial edge, cable length 2.5 m, aluminium rail included

B 30 mm x H 70 mm x L 2000 mm

B 35 mm x H 85 mm x L 2000 mm

B 40 mm x H 85 mm x L 2000 mm

**SENTIR edge 30.70 TT**  
1502-2700

**SENTIR edge 35.85 CT**  
1502-1630

**SENTIR edge 85 ST**  
1502-2670

Aktuelle Prüfzertifikate (z.B. TÜV, UL) finden Sie unter: [www.asosafety.de](http://www.asosafety.de)  
Current test certifications available at [www.asosafety.co.uk](http://www.asosafety.co.uk)

Set mit Kontaktprofil und allem Zubehör zur Herstellung einer Sicherheitskontaktleiste mit einer Länge von 2,5 m als End- o. Durchgangsleiste, Kabellänge: 2,5 m, inkl. Aluminiumprofil  
Sets comprised of contact profile and all accessories needed to build a safety contact edge with a length of 2.5 m as end or serial edge, cable length 2.5 m, aluminium rail included

B 30 mm x H 70 mm x L 2500 mm

B 35 mm x H 85 mm x L 2500 mm

B 40 mm x H 85 mm x L 2500 mm

SENTIR®  
edge

SENTIR®  
bumper

SENTIR®  
mat

STEPTU

LISENS®  
grid

ELMON®  
relay

ELMON®  
inductive

ELMON®  
wicom

DRICO®

# ASO Sicherheitskontaktleisten ASO Safety Contact Edges

Zubehör | Accessories

**SENTIR®**  
edge



**KK W**  
103 440



**KS 1 W**  
101 401



**KS 2 W**  
1802-0390



**EKN 90/25**  
103 343

Typ | Type  
Artikel Nr. | Article No.

Bezeichnung | Description

Stecker mit Widerstand (8,2 kOhm) | Plug with resistor (8,2 kOhm)

Abmessungen | Dimensions

- | B 8 mm x H 7,4 mm

Typ | Type  
Artikel Nr. | Article No.

Passend für | Suitable for

SENTIR edge (Seite 26-27,VPE = 25 Stck.)  
SENTIR edge (Page 26-27,PU = 25 Pcs.)

Abmessungen | Dimensions

B 45 mm x H 90 mm



**KK L XX,Xm**



**KS 1 L XX,Xm**



**KS 2 90° L XX,Xm**

Typ | Type

Bezeichnung | Description

Stecker mit Leitung | Plug with cable

Leitung | Cable

2 x 0,34 mm<sup>2</sup> | 2 x 0,34 mm<sup>2</sup>

Typ | Type

KK L 0,5 m | KS 1 L 0,5 m

Artikel Nr. | Article No.

103 405 | 101 402

Typ | Type

KK L 2,5 m | KS 1 L 2,5 m

Artikel Nr. | Article No.

103 410 | 101 403

Typ | Type

KK L 5,0 m | KS 1 L 5,0 m

Artikel Nr. | Article No.

103 420 | 101 404

Typ | Type

KK L 10,0 m | KS 1 L 10,0 m

Artikel Nr. | Article No.

103 425 | 101 406

Stecker mit Leitung | Plug with cable

2 x 0,34 mm<sup>2</sup>

KS 2 L 0,5 m

1802-0430

KS 2 L 2,5 m

1802-0500

KS 2 L 5,0 m

1802-0410

KS 2 L 10,0 m

1802-0510

Sie haben individuelle Anforderungen? Dann haben wir auch individuelle Lösungen. Sprechen Sie uns an!  
Do you have special requirements? Then we have special, customized solutions. Ask us!

SENTIR®  
edge

SENTIR®  
bumper

SENTIR®  
mat

STEPTU

LISENS®  
grid

ELMON®  
relay

ELMON®  
inductive

ELMON®  
wicom

DRICO®



# ASO Sicherheitskontaktleisten ASO Safety Contact Edges

## Plug 'N' Sense System

### Zubehör | Accessories

**SENTIR®**  
edge

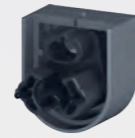

Typ   Type	<b>KS 4 PRO W - 15.25-Set</b>	<b>KS 4 PRO W - 25.30-Set</b>	<b>KS 4 PRO W - 45.30-Set</b>
Artikel Nr.   Article No.	1804-0551	1804-0562	1804-1861
Bezeichnung   Description	Stecker mit Widerstand (8,2 kOhm), Klemmstück, Befestigungsclips und Endkappe Plug with resistor (8,2 kOhm), lock cap, fixation clips and end cap		
Abmessungen BxHxT Dimensions WxHxD	18 mm x 26 mm x 17 mm	28 mm x 31 mm x 17 mm	50 mm x 40 mm x 45 mm
Für   For	SENTIR edge 15.25	SENTIR edge 25.30	SENTIR edge 45.30



Typ   Type	<b>KS 4 PRO L XX,X m - 15.25-Set</b>	<b>KS 4 PRO L XX,X m - 25.30-Set</b>	<b>KS 4 PRO L XX,X m - 45.30-Set</b>
Bezeichnung   Description	Stecker mit Leitung, Klemmstück, Befestigungsclips und Endkappe Plug with cable, lock cap, fixation clips and end cap		

### Leitung | Cable

Typ   Type	KS 4 PRO L 0,5 m - 15.25-Set	KS 4 PRO L 0,5 m - 25.30-Set	KS 4 PRO L 0,5 m - 45.30-Set
Artikel Nr.   Article No.	1804-0631	1804-0642	1804-1911
Typ   Type	KS 4 PRO L 2,5 m - 15.25-Set	KS 4 PRO L 2,5 m - 25.30-Set	KS 4 PRO L 2,5 m - 45.30-Set
Artikel Nr.   Article No.	1804-0711	1804-0721	1804-1931
Typ   Type	KS 4 PRO L 5,0 m - 15.25-Set	KS 4 PRO L 5,0 m - 25.30-Set	KS 4 PRO L 5,0 m - 45.30-Set
Artikel Nr.   Article No.	1804-0751	1804-0761	1804-1941
Typ   Type	KS 4 PRO L 10,0 m - 15.25-Set	KS 4 PRO L 10,0 m - 25.30-Set	KS 4 PRO L 10,0 m - 45.30-Set
Artikel Nr.   Article No.	1804-0831	1804-0841	1804-1961
Für   For	SENTIR edge 15.25	SENTIR edge 25.30	SENTIR edge 45.30



Typ   Type	<b>KS 4 PRO W - 25.45-Set</b>	<b>KS 4 PRO W - 45-Set</b>	<b>KS 4 PRO W - 35.55-Set</b>	<b>KS 4 PRO W - 65-Set</b>
Artikel Nr.   Article No.	1804-0571	1804-2451	1804-0582	1804-2931
Bezeichnung   Description	Stecker mit Widerstand (8,2 kOhm), Klemmstück, Befestigungsclips und Endkappe Plug with resistor (8,2 kOhm), lock cap, fixation clips and end cap			
Abmessungen BxHxT Dimensions WxHxD	28 mm x 46 mm x 17 mm	38 mm x 48 mm x 20 mm	38 mm x 57 mm x 17 mm	38 mm x 67 mm x 20 mm
Für   For	SENTIR edge 25.45	SENTIR edge 45	SENTIR edge 35.55	SENTIR edge 65



Typ   Type	<b>KS 4 PRO L XX,X m - 25.45-Set</b>	<b>KS 4 PRO L XX,X m - 45-Set</b>	<b>KS 4 PRO L XX,X m - 35.55-Set</b>	<b>KS 4 PRO L XX,X m - 65-Set</b>
Bezeichnung   Description	Stecker mit Leitung, Klemmstück, Befestigungsclips und Endkappe Plug with cable, lock cap, fixation clips and end cap			

Typ   Type	KS 4 PRO L 0,5 m - 25.45-Set	KS 4 PRO L 0,5 m - 45-Set	KS 4 PRO L 0,5 m - 35.55-Set	KS 4 PRO L 0,5 m - 65-Set
Artikel Nr.   Article No.	1804-0651	1804-2471	1804-0662	1804-2971
Typ   Type	KS 4 PRO L 2,5 m - 25.45-Set	KS 4 PRO L 2,5 m - 45-Set	KS 4 PRO L 2,5 m - 35.55-Set	KS 4 PRO L 2,5 m - 65-Set
Artikel Nr.   Article No.	1804-0731	1804-2491	1804-0741	1804-2991
Typ   Type	KS 4 PRO L 5,0 m - 25.45-Set	KS 4 PRO L 5,0 m - 45-Set	KS 4 PRO L 5,0 m - 35.55-Set	KS 4 PRO L 5,0 m - 65-Set
Artikel Nr.   Article No.	1804-0771	1804-2501	1804-0781	1804-3001
Typ   Type	KS 4 PRO L 10,0 m - 25.45-Set	KS 4 PRO L 10,0 m - 45-Set	KS 4 PRO L 10,0 m - 35.55-Set	KS 4 PRO L 10,0 m - 65-Set
Artikel Nr.   Article No.	1804-0851	1804-2521	1804-0861	1804-3021
Für   For	SENTIR edge 25.45	SENTIR edge 45	SENTIR edge 35.55	SENTIR edge 65

SENTIR®  
edge

SENTIR®  
bumper

SENTIR®  
mat

STEPTU

LISENS®  
grid

ELMON®  
relay

ELMON®  
inductive

ELMON®  
wicom

DRICO®

# ASO Sicherheitskontaktleisten ASO Safety Contact Edges

## Plug 'N' Sense System

Zubehör | Accessories

**SENTIR®**  
edge

Typ | Type  
Artikel Nr. | Article No.



**KS 4 PRO W - 30.70-Set**  
1804-2661



**KS 4 PRO W - 35.85-Set**  
1804-1252



**KS 4 PRO W - 85-Set**  
1804-3111



**KS 8 W - 115-Set**  
1808-0170

Bezeichnung | Description

Stecker mit Widerstand (8,2 kOhm), Klemmstück, Befestigungsclips und Endkappe  
Plug with resistor (8,2 kOhm), lock cap, fixation clips and end cap

Stecker mit Widerstand (8,2 kOhm), Klemmstück, Befestigungsclips und Endkappe  
Plug with resistor (8,2 kOhm), lock cap, fixation clips and end cap

Abmessungen BxHxT  
Dimensions WxHxD

33 mm x 71 mm x 17 mm

38 mm x 57 mm x 17 mm

39 mm x 87 mm x 20 mm

50 mm x 118 mm x 17 mm

Für | For

SENTIR edge 30.70

SENTIR edge 35.85

SENTIR edge 85

SENTIR edge 115



**KS 4 PRO L XX,Xm - 30.70-Set**



**KS 4 PRO L XX,Xm - 35.85-Set**



**KS 4 PRO L XX,Xm - 85-Set**



**KS 8 L XX,Xm - 115-Set**

Typ | Type

Bezeichnung | Description

Stecker mit Leitung, Klemmstück, Befestigungsclips und Endkappe  
Plug with cable, lock cap, fixation clips and end cap

Stecker mit Leitung, Klemmstück, Befestigungsclips und Endkappe  
Plug with cable, lock cap, fixation clips and end cap

Leitung | Cable

Typ | Type

KS 4 PRO L 0,5 m - 30.70-Set

KS 4 PRO L 0,5 m - 35.85-Set

Artikel Nr. | Article No.

1804-2681

1804-1282

Typ | Type

KS 4 PRO L 2,5 m - 30.70-Set

KS 4 PRO L 2,5 m - 35.85-Set

Artikel Nr. | Article No.

1804-2701

1804-1301

Typ | Type

KS 4 PRO L 5,0 m - 30.70-Set

KS 4 PRO L 5,0 m - 35.85-Set

Artikel Nr. | Article No.

1804-2711

1804-1311

Typ | Type

KS 4 PRO L 10,0 m - 30.70-Set

KS 4 PRO L 10,0 m - 35.85-Set

Artikel Nr. | Article No.

1804-2731

1804-1331

Für | For

SENTIR edge 30.70

SENTIR edge 35.85

KS 4 PRO L 0,5 m - 85-Set

KS 8 L 0,5 m - 115-Set

1804-3151

1808-0250

KS 4 PRO L 2,5 m - 85-Set

KS 8 L 2,5 m - 115-Set

1804-3171

1808-0330

KS 4 PRO L 5,0 m - 85-Set

KS 8 L 5,0 m - 115-Set

1804-3181

1808-0370

KS 4 PRO L 10,0 m - 85-Set

KS 8 L 10,0 m - 115-Set

1804-3201

1808-0450

SENTIR edge 85

SENTIR edge 115

SENTIR®  
edge

SENTIR®  
bumper

SENTIR®  
mat

STEPTU

LISENS®  
grid

ELMON®  
relay

ELMON®  
inductive

ELMON®  
wicom

DRICO®

# ASO Sicherheitskontaktleisten ASO Safety Contact Edges

Zubehör | Accessories

**SENTIR®**  
edge

Typ | Type  
Artikel Nr. | Article No.



**AP 15-30**  
101 330



**AP 20-32**  
1511-0090



**AP 20-47**  
101 335



**AP 20-30**  
1511-0130

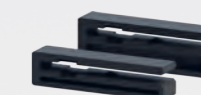

**Set Höhenausgleichsklammern für AP 20-30**  
1804-2180

<i>Bezeichnung   Description</i>	Aufsatzpuffer Stopper	Aufsatzpuffer Stopper
<i>Passend für   Suitable for</i>	SENTIR edge 15.25 TTLi	SENTIR edge 25.30 TTLa SENTIR edge 25.30 TTL
<i>Abmessungen   Dimensions</i>	B 15 mm x H 31 mm x T 36 mm	B 19,5 mm x H 34 mm x T 34,5 mm

<i>Bezeichnung   Description</i>	Aufsatzpuffer Stopper	Aufsatzpuffer Stopper	Set Höhenausgleichsklammern für AP 20-30 (2x 3 o. 6, 2x 6-10) Set of height compensation clamps for AP 20-30 (2x 3 o. 6, 2x 10)
<i>Passend für   Suitable for</i>	SENTIR edge 25.45 TTLa SENTIR edge 25.45 TTL	SENTIR edge 15.25 TTLi	AP 20-30
<i>Abmessungen   Dimensions</i>	B 20 mm x H 47 mm x T 35 mm	B 19,5 mm x H 33 mm x T 61 mm	3 o.6: B 10 mm x H 12 mm x L 50,5 mm 6-10: B 10 mm x H 16 mm x L 50,5 mm

Typ | Type  
Artikel Nr. | Article No.



**AP 34-57**  
1511-0100



**AP 34-87**  
1511-0110

<i>Bezeichnung   Description</i>	Aufsatzpuffer Stopper	Aufsatzpuffer Stopper
<i>Passend für   Suitable for</i>	SENTIR edge 35.55 CTLa SENTIR edge 35.55 TTLa	SENTIR edge 35.85 CTLa SENTIR edge 35.85 CTLL SENTIR edge 35.85 TTLa SENTIR edge 35.85 TTL
<i>Abmessungen   Dimensions</i>	B 34 mm x H 59 mm x T 35 mm	B 34 mm x H 89 mm x T 35 mm



**AP 35-55 FT**  
1511-0180



**AP 50-32**  
1511-0120

<i>Bezeichnung   Description</i>	Aufsatzpuffer Stopper	Aufsatzpuffer Stopper
<i>Passend für   Suitable for</i>	SENTIR edge 35.55 FTLa	SENTIR edge 45.30
<i>Abmessungen   Dimensions</i>	B 42 mm x H 108 mm x T 140 mm	B 50 mm x H 40 mm x T 45 mm

SENTIR®  
edge

SENTIR®  
bumper

SENTIR®  
mat

STEPTU

LISENS®  
grid

ELMON®  
relay

ELMON®  
inductive

ELMON®  
wicom

DRICO®

# ASO Sicherheitskontaktleisten ASO Safety Contact Edges

Zubehör | Accessories

**SENTIR®**  
edge

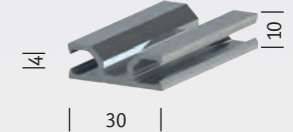
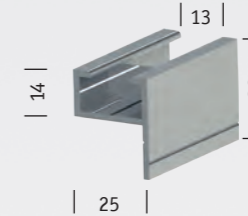
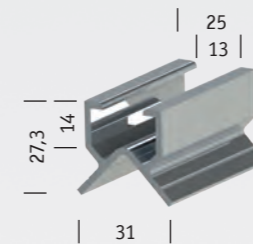
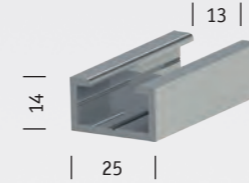
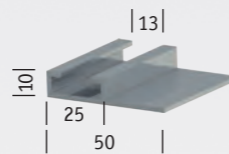
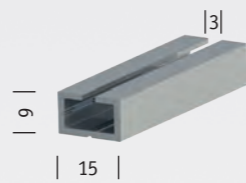
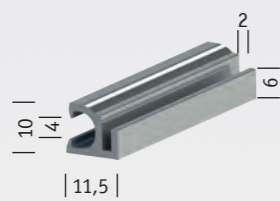

Typ | Type  
Artikel Nr. | Article No.

**AL 11-10**  
103 213

**AL 15-9**  
2001-0100

**AL 25-10 H**  
2007-0040

**AL 25-14**  
2002-2190

**AL 25-14 E**  
2008-0030

**AL 25-14 V**  
2006-0110

**AL 30-10**  
2004-0110

Bezeichnung   Description	Aluminium Profil; Standardlänge: 4 m Aluminium profile; Standard length 4 m	Aluminium C Profil; Standardlänge: 4 m Aluminium C profile; Standard length 4 m	Aluminium C Profil; Standardlänge: 4 m Aluminium C profile; Standard length 4 m	Aluminium C Profil; Standardlänge: 4 m Aluminium C profile; Standard length 4 m	Aluminium C Profil; Standardlänge: 4 m Aluminium C profile; Standard length 4 m	Aluminium C Profil; Standardlänge: 4 m Aluminium C profile; Standard length 4 m	Aluminium Profil; Standardlänge: 4 m Aluminium profile; Standard length 4 m
Passend für   Suitable for	SENTIR edge 45 SENTIR edge 65 SENTIR edge 85 SENTIR edge 115	SENTIR edge 15.25 TT SENTIR edge 15-10 TT	SENTIR edge 25-40 SENTIR edge 25.30 SENTIR edge 25.45	SENTIR edge 25-40 SENTIR edge 25.30	SENTIR edge 25-40 SENTIR edge 25.30 SENTIR edge 25.45	SENTIR edge 25-40 SENTIR edge 25.30 SENTIR edge 25.45	SENTIR edge 45 SENTIR edge 65 SENTIR edge 85
Abmessungen   Dimensions	B 11 mm x H 10 mm	B 15 mm x H 9 mm	B 25/50 mm x H 10 mm	B 25 mm x H 14 mm	B 25/31 mm x H 14/27,3 mm	B 25 mm x H 14/30 mm	B 30 mm x H 10 mm

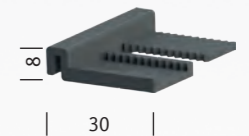
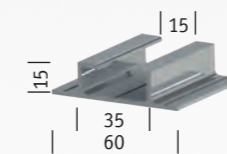
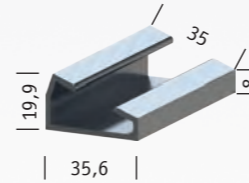
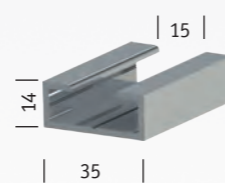
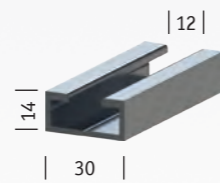
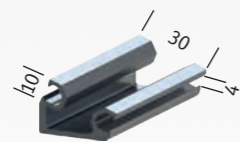

Typ | Type  
Artikel Nr. | Article No.

**AL 30-10 W**  
2004-0210

**AL 30-14**  
2021-0040

**AL 35-14**  
2003-0080

**AL 35-14 W**  
2003-0100

**AL 35-15 HB**  
2009-0030

**AL 40-10**  
2005-0040

**Verbindungselement**  
Connection element  
103 225

Bezeichnung   Description	Aluminium Profil 20°; Standardlänge: 4 m Aluminium profile 20°; Standard length 4 m	Aluminium C Profil; Standardlänge: 4 m Aluminium C profile; Standard length 4 m	Aluminium C Profil; Standardlänge: 4 m Aluminium C profile; Standard length 4 m	Aluminium C Profil 20°; Standardlänge: 4 m Aluminium C profile 20°; Standard length 4 m	Aluminium C Profil; Standardlänge: 4 m Aluminium C profile; Standard length 4 m	Aluminium Profil; Standardlänge: 4 m Aluminium profile; Standard length 4 m	für AL 11-10 for AL 11-10
Passend für   Suitable for	SENTIR edge 45 SENTIR edge 65 SENTIR edge 85	SENTIR edge 30.70	SENTIR edge 35-60 SENTIR edge 35.55 SENTIR edge 35.85	SENTIR edge 35-60 SENTIR edge 35.55 SENTIR edge 35.85	SENTIR edge 35-60 SENTIR edge 35.55 SENTIR edge 35.85	SENTIR edge 115	AL 11-10
Abmessungen   Dimensions	B 31,5 mm x H 21,2 mm	B 30 mm x H 14 mm	B 35 mm x H 14 mm	B 35,6 mm x H 19,9 mm	B 35/60 mm x H 15 mm	B 40 mm x H 10 mm	B 30 mm x H 8 mm

SENTIR®  
edge

SENTIR®  
bumper

SENTIR®  
mat

STEPTU

LISENS®  
grid

ELMON®  
relay

ELMON®  
inductive

ELMON®  
wicom

DRICO®

# ASO Sicherheitskontaktleisten ASO Safety Contact Edges

Zubehör | Accessories

**SENTIR®**  
edge



Typ | Type

**Kontaktkleber**  
Contact glue

**Kontaktprimer**  
Contact primer

**Aktivator**  
Activator

**Kleberset**  
Gluing set

**Schere\***  
Scissors\*

**Schneide\***  
Cutting edge\*

Artikel Nr. | Article No.

101 914    101 912

101 921    101 922

101 924    101 923

101 925    101 926

700 514

9501-0100

Bezeichnung | Description

Kontaktkleber für Kontakt-  
leisten  
Contact glue for contact  
edges

Kontaktprimer für Kontakt-  
leisten  
Contact primer for contact  
edges

Aktivator für Kontaktleisten  
Activator for contact edges

Contact Kleber, Primer und  
Aktivator  
Contact glue, primer and  
activator

Zur Konfektionierung von  
Gummiprofilen  
For cutting rubber profiles

Hebelschneider zur Konfektio-  
nierung von Gummiprofilen  
For cutting rubber profiles

Abmessungen | Dimensions

5 Gramm  
5 gram    20 Gramm  
20 gram

5 ml    10 ml

5 ml    10 ml

Kleberset  
klein 5 ml  
Gluing set  
small 5 ml

Kleberset  
groß  
20/10 ml  
Gluing set  
big  
20/10 ml

-

-

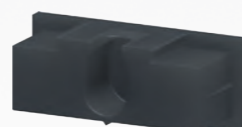

Typ | Type

**DK 25-10 H**

**DK 25-14**

**DK 35-14**

**Einpresshilfe\***  
Press-in aid\*  
9501-0330

**SMS**  
SMS  
2003-0130

**SMS**  
SMS  
2003-0230

Artikel Nr. | Article No.

5012-0400

103 221

103 222

Bezeichnung | Description

Dichtkappe  
Sealing cap

Dichtkappe  
Sealing cap

Dichtkappe  
Sealing cap

Smart Mounting System

Smart Mounting System

Passend für | Suitable for

AL 25-10 H

AL 25-14

AL 35-14

KS4 PRO

SENTIR edge 35-60  
SENTIR edge 35.55  
SENTIR edge 35.85

SENTIR edge 45  
SENTIR edge 65  
SENTIR edge 85

Abmessungen | Dimensions

B 25 mm x H 10 mm

B 25 mm x H 14 mm

B 35 mm x H 14 mm

B 35 mm x H 14 mm

B 30 mm x H 10 mm

SENTIR®  
edge

SENTIR®  
bumper

SENTIR®  
mat

STEPTU

LISENS®  
grid

ELMON®  
relay

ELMON®  
inductive

ELMON®  
wicom

DRICO®

# ASO Sicherheitskontaktpuffer ASO Safety Contact Bumpers

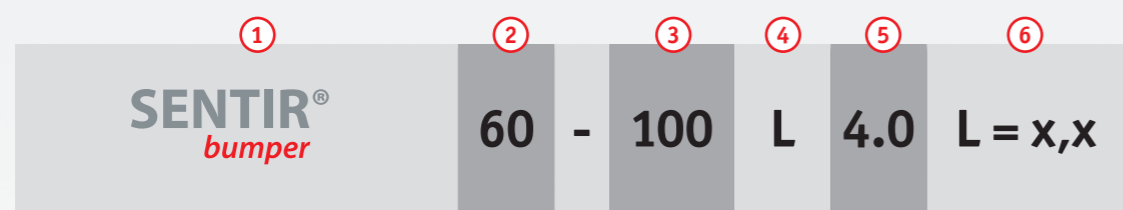
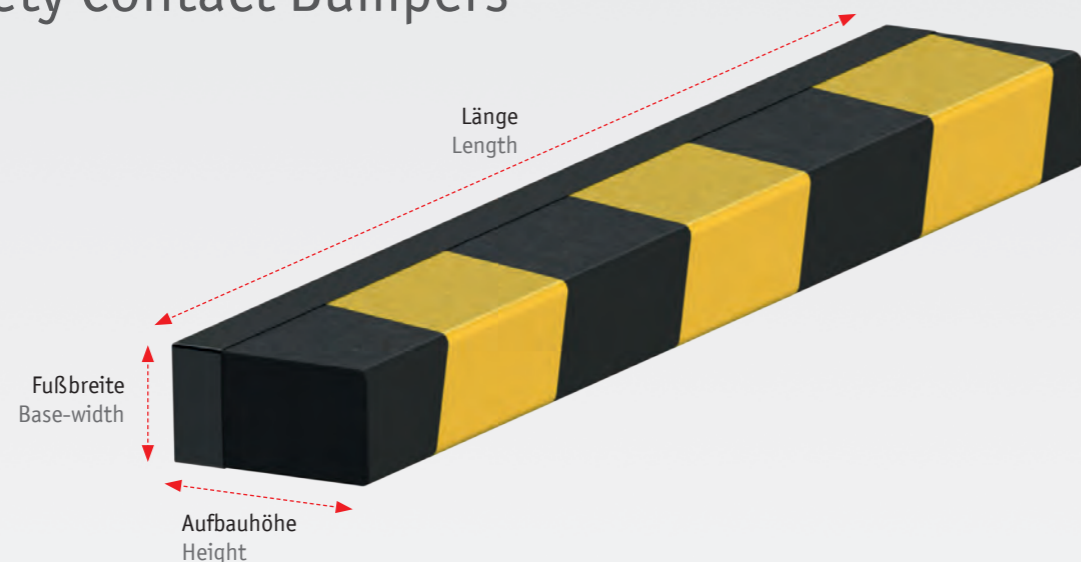

**1** Bezeichnung | Description

ASO Sicherheitskontaktpuffer  
ASO Safety contact bumper

**2** Fußbreite | Base-width

z.B. 60 mm | e.g. 60 mm

**3** Aufbauhöhe | Height

z.B. 100 mm | e.g. 100 mm

**4** Behautung | Materials

L : Kunstleder | Artificial leather  
N : NBR-Gummi | NBR rubber

**5** Kabelausführung | Cable versions

4.0 : 1 x M8 Steckverbinder male und 1 x M8 Steckverbinder female (L= 120mm)  
M8 connector male and 1 x M8 connector female (L= 120mm)

**6** Länge | Length

z.B. L = 2,5 m | e.g. L = 2.5 m

# Beschreibung SENTIR bumper Description SENTIR bumper

Schaumstoffkern mit Kunstleder / NBR-Behautung  
Foam core covered with artificial leather / NBR-Cover

Integrierter Signalgeber  
Integrated sensor

Aluminium-Trägerprofil  
Aluminium support profile

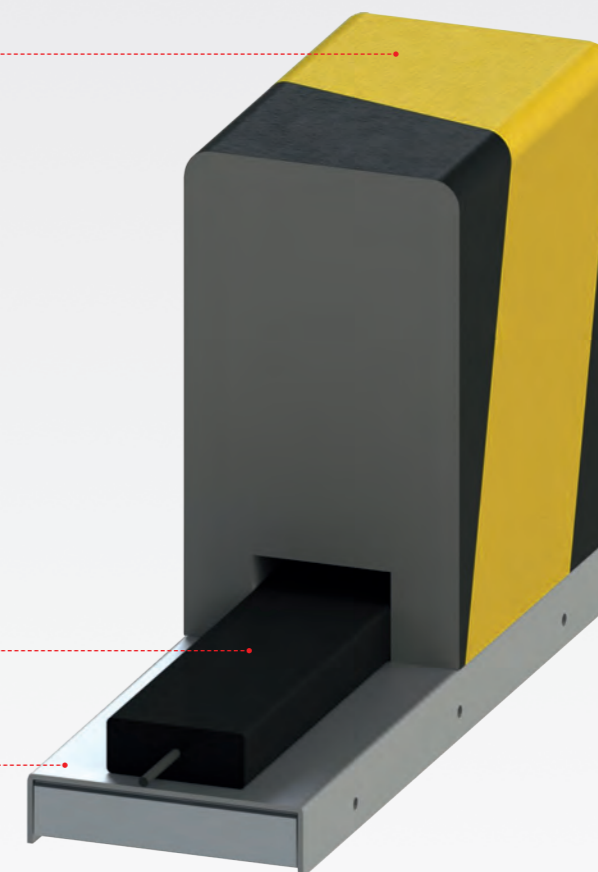

HINWEIS: Nicht alle erhältlichen Produktvarianten sind in diesem Produktkatalog aufgelistet – fragen Sie uns!  
PLEASE NOTE: Not all available product variants are listed in this product catalogue – please contact us for more information!

# ASO Sicherheitskontaktpuffer ASO Safety Contact Bumpers

## SENTIR® bumper

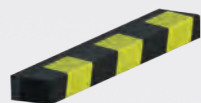

**SENTIR bumper 60-100**



**SENTIR bumper 100-200**



**SENTIR bumper 150-300**

Typ | Type

Zulassungen | Approvals

Aktuelle Prüfzertifikate (z.B. TÜV, UL) finden Sie unter: [www.asosafety.de](http://www.asosafety.de)  
Current test certifications available at [www.asosafety.co.uk](http://www.asosafety.co.uk)

Max. Lieferlänge  
Max. delivery length

2,5 m

2,5 m

2,5 m

Gewicht | Weight

2,59 kg/m

3,89 kg/m

5,26 kg/m

Typ | Type

**L 4.0**

**L 4.0**

**L 4.0**

Artikel Nr. | Article No.

1701-1140

1701-1150

1701-1160

Behautung | Cover

Kunstleder schwarz | Artificial leather black

Artikel Nr. | Article No.

1701-1144

1701-1154

1701-1164

Behautung | Cover

Kunstleder schwarz/gelb | Artificial leather black/yellow

Typ | Type

**N 4.0**

**N 4.0**

**N 4.0**

Artikel Nr. | Article No.

105 211

105 231

105 251

NBR Gummi schwarz | NBR rubber black

Artikel Nr. | Article No.

105 216

105 236

105 256

Behautung | Cover

NBR Gummi schwarz/gelbe Klebestreifen  
NBR rubber black/yellow adhesive tape



**SENTIR bumper 200-400**

Aktuelle Prüfzertifikate (z.B. TÜV, UL) finden Sie unter:  
[www.asosafety.de](http://www.asosafety.de)  
Current test certifications available at [www.asosafety.co.uk](http://www.asosafety.co.uk)

2,5 m

6,75 kg/m

**L 4.0**

1701-1170

Kunstleder schwarz | Artificial leather black

1701-1174

Kunstleder schwarz/gelb | Artificial leather black/yellow

**N 4.0**

105 261

NBR Gummi schwarz | NBR rubber black

105 276

NBR Gummi schwarz/gelbe Klebestreifen  
NBR rubber black/yellow adhesive tape

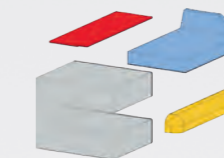

**SENTIR bumper customized**



**SENTIR bumper outdoor**

Auf Anfrage! | On request!

Auf Anfrage! | On request!

Auf Anfrage! | On request!

Auf Anfrage! | On request!

Zubehör | Accessories



**SENTIR Kabelset 4.2**  
SENTIR Cable set 4.2

1870-0330

Verbindungsleitung male/female  
2,5 m  
Connecting cable male/  
female 2,5 m



**SENTIR Kabelset 4.3**  
SENTIR Cable set 4.3

1870-0340

Stecker mit 8,2 kOhm  
Male connector 8,2 kOhm  
Verbindungsleitung female  
mit 5m Leitung  
Connector female with 5 m cable



**SENTIR Kabelset 4.4**  
SENTIR Cable set 4.4

1870-0350

Verbindungsleitung male  
mit 5 m Leitung  
Connector male with 5 m cable  
Verbindungsleitung female  
mit 5m Leitung  
Connector female  
with 5 m cable

SENTIR®  
edge

SENTIR®  
bumper

SENTIR®  
mat

STEPTU

LISENS®  
grid

ELMON®  
relay

ELMON®  
inductive

ELMON®  
wicom

DRICO®

# ASO Sicherheitskontaktmatten

## ASO Safety Contact Mats

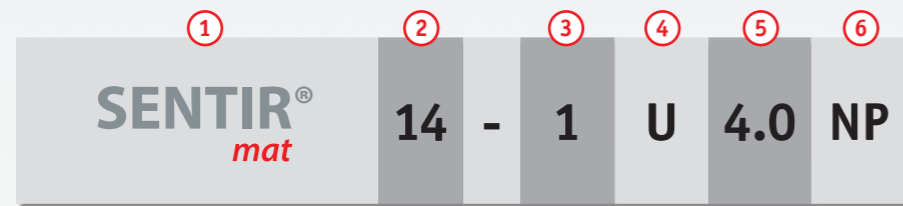
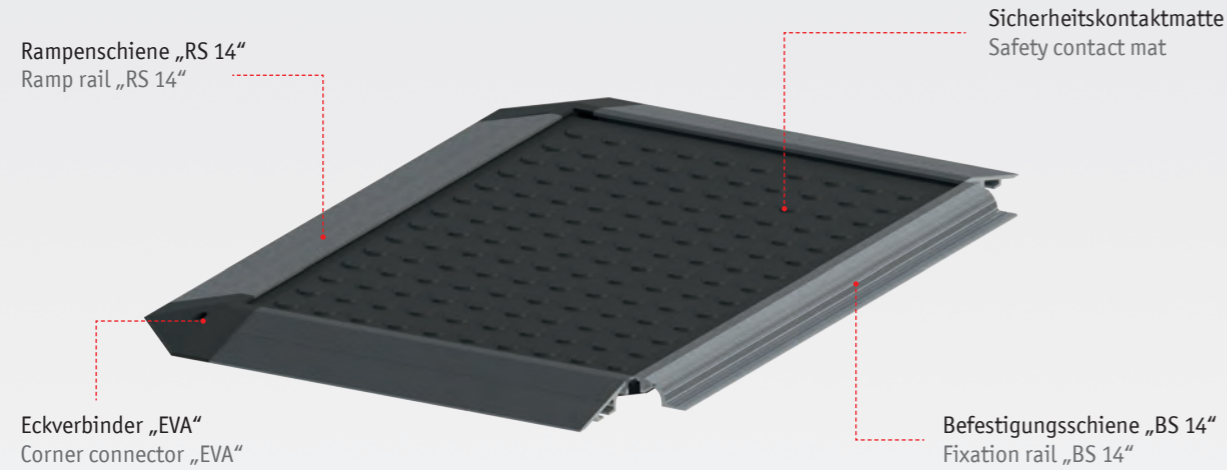

**1** Bezeichnung | Description

ASO Sicherheitskontaktmatte  
ASO Safety contact mat

**2** Aufbauhöhe | Height

z.B. 14 mm | e.g. 14 mm

**3** Anzahl der Schaltzonen innerhalb einer Matte  
Number of switch zones within one mat

**4** Angabe zur Grundplatte | Materials ground plate

U: Einverguss | One compound mat  
T: Mit angegossener Rampenschiene | With moulded ramp rail  
F: Für ARB- oder TBV-Belag | For ARB- or TBV-cover

**5** Kabelausführung | Cable Versions

4.0 : 1 x M8 Steckverbinder male und 1 x M8 Steckverbinder female (L= 120mm)  
M8 connector male and 1 x M8 connector female (L= 120mm)

**6** Angabe zum Belag | Surface

NP : Noppenoberfläche | Dot surface  
SA : Sandoberfläche | Sand surface  
ARB : Aus Aluminium | Aluminium cover  
TBV : Aus Edelstahl | Stainless steel cover

# Beschreibung SENTIR mat

## Description SENTIR mat

Verschaltung mehrerer Kontaktmatten (Leitungen können durch Rampenschiene verdeckt werden)  
Wiring of several contact mats (Cables can be covered by ramp rails)

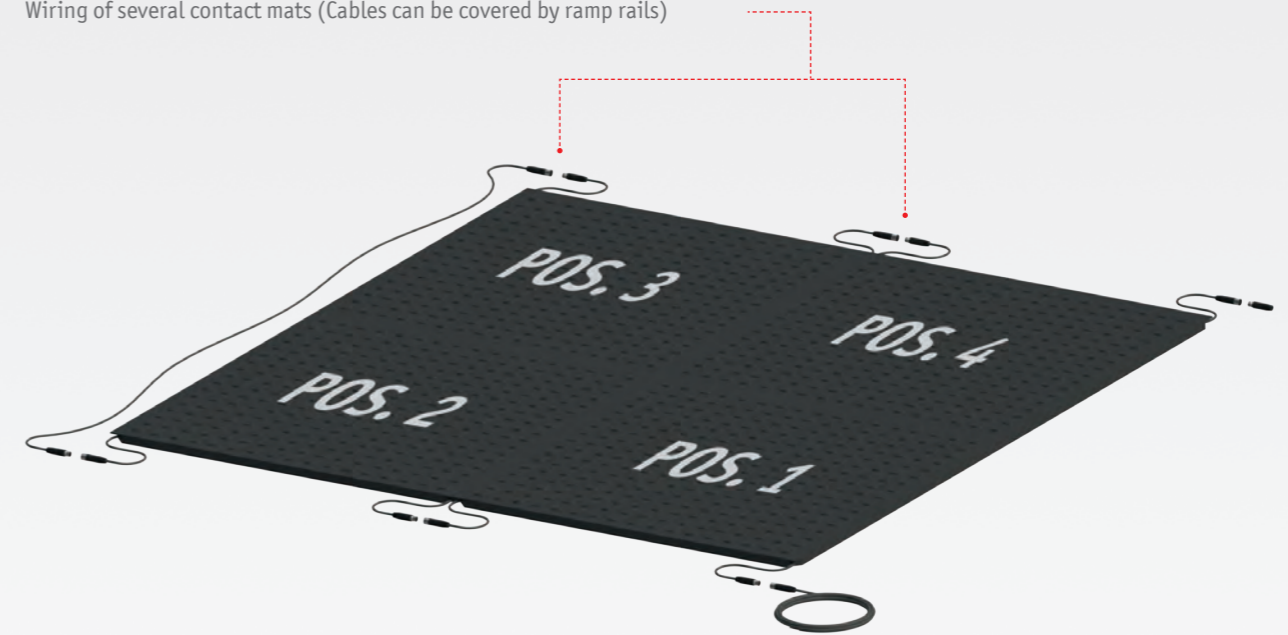

Max. 10 m<sup>2</sup> pro Auswertegerät; Maximale Abmessungen: 2000 mm x 1250 mm (pro Matte)  
Max. 10 m<sup>2</sup> per safety relay; max. size: 2000 mm x 1250 mm (per mat)

HINWEIS: Nicht alle erhältlichen Produktvarianten sind in diesem Produktkatalog aufgelistet – fragen Sie uns!  
PLEASE NOTE: Not all available product variants are listed in this product catalogue – please contact us for more information!



# ASO Sicherheitskontaktmatten

## ASO Safety Contact Mats

**SENTIR®**  
mat

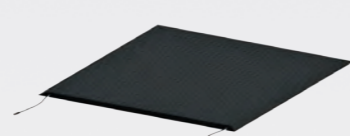
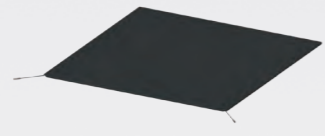

Typ | Type

**SENTIR mat 14-1U4.0-NP**

**SENTIR mat 14-1T4.0-NP**

<b>Bezeichnung   Description</b>	Kontaktmatte in Einvergusstechnik, 14 mm hoch Contact mat in encapsulation technique, 14 mm high	Kontaktmatte in Einvergusstechnik, 14 mm hoch, mit angegossener Rampenschiene Contact mat in encapsulation technique, 14 mm high, with cast on ramp rail
<b>Zulassungen   Approvals</b>	Aktuelle Prüfzertifikate unter <a href="http://www.asosafety.de">www.asosafety.de</a> Current test certificates at <a href="http://www.asosafety.de">www.asosafety.de</a>	
<b>Gewicht   Weight</b>	25 kg/m <sup>2</sup>	26 kg/m <sup>2</sup>
<b>Kabelausführung   Cable outlet</b>	4.0: 1 x M8-Steckverbinder male und M8-Steckverbinder female 4.0: 1 x M8-connector male and M8-connector female	4.0: 1 x M8-Steckverbinder male und M8-Steckverbinder female 4.0: 1 x M8-connector male and M8-connector female
<b>Abmessungen   Dimensions</b>	<b>500 x 1000 mm</b>	<b>500 x 1000 mm</b> (zzgl. Rampenschiene/ plus ramp rail)
<b>Artikel-Nr.   Article No</b>	1602-4680	1602-4720
<b>Abmessungen   Dimensions</b>	<b>750 x 1000 mm</b>	<b>750 x 1000 mm</b> (zzgl. Rampenschiene/ plus ramp rail)
<b>Artikel-Nr.   Article No</b>	1602-3184	1602-2820
<b>Abmessungen   Dimensions</b>	<b>1000 x 1000 mm</b>	<b>1000 x 1000 mm</b> (zzgl. Rampenschiene/ plus rail)
<b>Artikel-Nr.   Article No</b>	1602-3188	1602-2860
<b>Abmessungen   Dimensions</b>	<b>1500 x 1000 mm</b>	<b>1500 x 1000 mm</b> (zzgl. Rampenschiene/ plus rail)
<b>Artikel-Nr.   Article No</b>	1602-3192	1602-2900
<b>Abmessungen   Dimensions</b>	<b>Individuelle Größe/Customized size</b>	<b>Individuelle Größe/Customized size</b>
<b>Artikel-Nr.   Article No</b>	1602-2660	1602-2700
<b>Max. Abmessungen   Max. Dimensions</b>	2000 x 1250 mm	2000 x 1250 mm

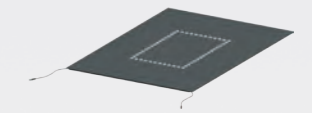
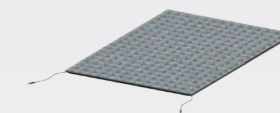
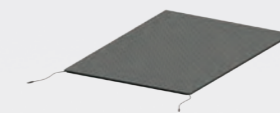

Typ | Type  
Artikel-Nr. | Article No

**SENTIR mat 14-1F4.0-TBV**  
1602-1520

**SENTIR mat 14-1F4.0-ARB**  
1602-1480

**SENTIR mat 14-2U4.0-NP**  
1602-3196

<b>Zulassungen   Approvals</b>	Aktuelle Prüfzertifikate (z.B. TÜV, UL) finden Sie unter: <a href="http://www.asosafety.de">www.asosafety.de</a> Current test certifications available at <a href="http://www.asosafety.co.uk">www.asosafety.co.uk</a>		
<b>Beschreibung   Specification</b>	Kontaktmatte mit Tränenblechauflage in Edelstahl, Höhe 14 mm Contact mat with stainless steel cover, height 14 mm	Kontaktmatte mit Aluminium-Riffelblechauflage, Höhe 14 mm Contact mat with aluminum checkered cover, height 14 mm	Kontaktmatte in Einvergusstechnik mit zweiter Schaltzone One compound mat with second switching zone
<b>Max. Abmessungen zzgl. Rampenschiene   Max. Dimensions plus ramp rail</b>	2000 mm x 1250 mm	2000 mm x 1250 mm	2000 mm x 1250 mm
<b>Gewicht   Weight</b>	31,7 kg/m <sup>2</sup>	26,7 kg/m <sup>2</sup>	-

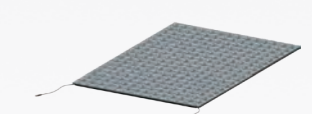

Typ | Type  
Artikel Nr. | Article No.

**SENTIR mat 14-1U4.0-NP - PRO**  
1602-5280

**SENTIR mat 14-1T4.0-NP - PRO**  
1602-5290

**SENTIR mat 14-1F4.0-ARB - PRO**  
1602-5300

<b>Zulassungen   Approvals</b>	Aktuelle Prüfzertifikate (z.B. TÜV, UL) finden Sie unter: <a href="http://www.asosafety.de">www.asosafety.de</a> Current test certifications available at <a href="http://www.asosafety.co.uk">www.asosafety.co.uk</a>		
<b>Beschreibung   Specification</b>	Kontaktmatte in Einvergusstechnik, 14 mm hoch, IP 67 Contact mat in encapsulation technique, 14 mm high, IP 67	Kontaktmatte in Einvergusstechnik, 14 mm hoch, mit angegossener Rampenschiene, IP 67 Contact mat in encapsulation technique, 14 mm high, with cast on ramp rail, IP 67	Kontaktmatte mit Aluminium-Riffelblechauflage, Höhe 14 mm, IP 67 Contact mat with aluminum checkered cover, height 14 mm, IP 67
<b>Max. Abmessungen zzgl. Rampenschiene   Max. Dimensions plus ramp rail</b>	2000 mm x 1250 mm	2000 mm x 1250 mm	2000 mm x 1250 mm
<b>Gewicht   Weight</b>	25 kg/m <sup>2</sup>	26 kg/m <sup>2</sup>	31,5 kg/m <sup>2</sup>

SENTIR®  
edge

SENTIR®  
bumper

SENTIR®  
mat

STEPTU

LISENS®  
grid

ELMON®  
relay

ELMON®  
inductive

ELMON®  
wicom

DRICO

# ASO Sicherheitskontaktmatten

## ASO Safety Contact Mats

**SENTIR®**  
mat

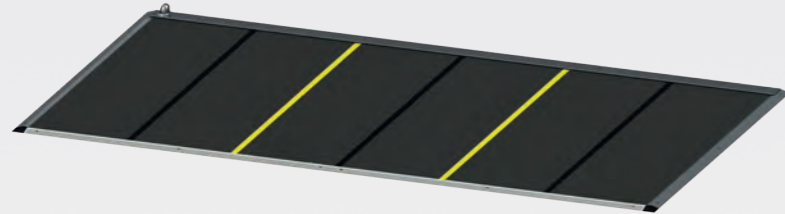

Typ | Type  
Artikel Nr. | Article No.

**SENTIR mat 10-1CK4.0-NP FLEX SET**

Beschreibung  
Specification

Maschinenanlagen-Komplettset (konfigurierbar aus definierten Sicherheitskontaktmatten) mit angegossenem Kabelkanal und Clipsrand, schwarze und gelbe Clipsverbinder, clipsbaren Aluminium-Kabelabdeckungen & -rampenschienen.  
Machinery set (configurable from defined safety contact mats), with molded cable channel and clips edge, black and yellow clip connectors and clipable aluminum channel and ramp rails

Zulassungen | Approvals

Aktuelle Prüfzertifikate unter [www.asosafety.de](http://www.asosafety.de)  
Current test certificates at [www.asosafety.de](http://www.asosafety.de)

Gewicht | Weight

22 kg/m²

Kabelauführung Einzelmatte  
Cable version single mat

4.0: 1 x M8-Steckerverbindung male und M8-Steckerverbindung female  
4.0: 1 x M8-connector male and M8-connector female

Kabelauführung Set-Konfiguration  
Cable version set configuration

+ 3 x Kabel-Set 4.3 (ermöglicht bis zu 3 Zonen-Trennung)  
+ 3 x Cable-Set 4.3 ( allows up to 3 switching zones)

Abmessung (exkl. Kabelkanal Rampeschiene)  
Dimensions (exkl. Cable channel ramp)

Einzelbreiten anreihbarer Matten  
Single width stackable mats

500 mm / 750 mm / 1000 mm

Tiefe | Depth

**1200 mm**

Artikel Nr. | Article No.

1602-5060

Tiefe | Depth

**1400 mm**

Artikel Nr. | Article No.

1602-5070

Tiefe | Depth

**1600 mm**

Artikel Nr. | Article No.

1602-5080

Tiefe | Depth

**1800 mm**

Artikel Nr. | Article No.

1602-5090

Tiefe | Depth

**2000 mm**

Artikel Nr. | Article No.

1602-5100

Mindestfläche | Minimum area

3 m²



Wie konfiguriere ich ein Set?

Wahl der erforderlichen Absicherungstiefe (1200 - 2000 mm)  
Ermittlung der benötigten Anlagenbreite  
Berechnen der gesamten Fläche

Aus der Gesamtbreite und in Abhängigkeit der Zonentrennung die erforderlichen/gewünschten Einzelbreiten ableiten/wählen (500, 750 oder 1000mm)

How do I configure a set?

Select required safety area depth (1200 -2000 mm)  
Determination of required plant width  
Calculate the total area

Select amounts of single mat widths in accordance to total width and zone separation

### Zubehör | Accessories

Typ | Type

**SENTIR Kabelset 4.2**  
SENTIR Cable set 4.2

**SENTIR Kabelset 4.3**  
SENTIR Cable set 4.3

**SENTIR Kabelset 4.4**  
SENTIR Cable set 4.4

Artikel Nr. | Article No.

1870-0330

1870-0340

1870-0350

Beschreibung | Specification

Verbindungsleitung male/  
female 2,5 m  
Connecting cable male/  
female 2,5 m

Stecker mit 8,2 kOhm  
Male connector 8,2 kOhm  
Verbindungsleitung female  
mit 5 m Leitung  
Connector female  
with 5 m cable

Verbindungsleitung male  
mit 5 m Leitung  
Connector male  
with 5 m cable  
Verbindungsleitung female  
mit 5 m Kabel  
Connector female  
with 5 m cable

SENTIR®  
edge

SENTIR®  
bumper

SENTIR®  
mat

STEPTU

LISENS®  
grid

ELMON®  
relay

ELMON®  
inductive

ELMON®  
wicom

DRICO®

# ASO Sicherheitskontaktmatten ASO Safety Contact Mats

Zubehör | Accessories

**SENTIR<sup>®</sup>**  
*mat*



**M8 SK (2-Pol)**



**M8 S (2-Pol)**



**M8 K (2-Pol)**

Typ | Type

Beschreibung  
Specification

Kabel mit Steckverbinder male und Steckverbinder female  
Cable with connector male and connector female

Kabel mit Steckverbinder male  
Cable with connector male

Kabel mit Steckverbinder female  
Cable with connector female

Erhältliche Längen | Available sizes

2,5 m Artikel Nr.   Article No. 603 123	-	-
5 m Artikel Nr.   Article No. 603 126	5 m Artikel Nr.   Article No. 603 114	5 m Artikel Nr.   Article No. 603 109
-	10 m Artikel Nr.   Article No. 603 115	10 m Artikel Nr.   Article No. 603 117
-	15 m Artikel Nr.   Article No. 603 116	15 m Artikel Nr.   Article No. 603 118



**M8 SK (4-Pol)**



**M8 S (4-Pol)**



**M8 K (4-Pol)**

Typ | Type

Beschreibung  
Specification

Kabel mit Steckverbinder male und Steckverbinder female  
Cable with connector male and connector female

Kabel mit Steckverbinder male  
Cable with connector male

Kabel mit Steckverbinder female  
Cable with connector female

Erhältliche Längen | Available sizes

2,5 m Artikel Nr.   Article No. 1812-0090	-	-
5 m Artikel Nr.   Article No. 1812-0100	5 m Artikel Nr.   Article No. 1810-0200	5 m Artikel Nr.   Article No. 1811-0130
-	15 m Artikel Nr.   Article No. 1810-0220	15 m Artikel Nr.   Article No. 1811-0150

Zubehör | Accessories

**SENTIR<sup>®</sup>**  
*mat*



**RS 14**  
2010-0110

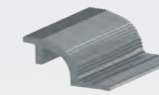

**BS 14**  
2011-0050



**EVA RS 14**  
603 020

Typ | Type

Artikel Nr. | Article No.

Beschreibung  
Specification

Aluminiumrampenschiene, einteilig mit Verschlussstopfen  
Aluminium ramp rail with sealing lid

Aluminium-Befestigungsschiene, einteilig  
Aluminium fixing rail

Eckverbinder für Rampenschiene RS 14  
Corner connector for ramp rail RS 14

Zugeschnitten (gerader oder Gehrungsschnitt) | Cut to size (straight cut or miter)

Artikel Nr.   Article No.	2010-0010	2011-0010	-
---------------------------	-----------	-----------	---

# ASO Fußschalter ASO Foot Switches

**STEPTU**



**STEPTU prime**  
602 064



**STEPTU custom**  
Auf Anfrage! | On request!

Typ | Type

Artikel Nr. | Article No.

Betätigungskraft  
Actuation force

Ca. 120 N

Auf Anfrage! | On request!

Bezeichnung | Description

Kontaktschalter im Einverguss, Aufbauhöhe 27,4 mm  
One compound contact switch, thickness 27.4 mm

Abmessungen | Dimensions

B 100 mm x T 110,5 mm

Auf Anfrage! | On request!

Gewicht | Weight

0,238 kg

Auf Anfrage! | On request!

SENTIR<sup>®</sup>  
*edge*

SENTIR<sup>®</sup>  
*bumper*

SENTIR<sup>®</sup>  
*mat*

STEPTU

LISENS<sup>®</sup>  
*grid*

ELMON<sup>®</sup>  
*relay*

ELMON<sup>®</sup>  
*inductive*

ELMON<sup>®</sup>  
*wicom*

DRICO<sup>®</sup>

# ASO Lichtgitter ASO Light Curtains

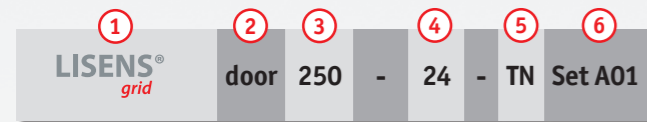

- 1** *Bezeichnung | Description*  
ASO Lichtgitter  
ASO Light curtains
- 2** *Anwendungsbereich | Field of Application*  
Tore | door
- 3** *Schutzfeldhöhe in cm | Protective Height in cm*  
39, 75, 174, 213, 215, 246, 250
- 4** *Anzahl Strahlen | Number of Beams*  
10, 18, 20, 22, 24, 38, 50, 58
- 5** *Raster | Grid*  
TN : progressiv | progressive  
40 : 40 mm (auf Anfrage | on Request)  
45 : 45 mm  
75 : 75 mm (auf Anfrage | on Request)
- 6** *Laufende Set-Nummer | Running Set Number*  
Set A01, Set A02...

**LISENS<sup>®</sup>**  
*grid*



<i>Typ   Type</i> <i>Artikel Nr.   Article No.</i>	<b>LISENS grid door</b> <b>250-24TN Set A01</b> 2301-0510
<i>Betriebsspannung</i> <i>Operating voltage</i>	10-30 V DC
<i>Schutzart   Protection class</i>	IP67
<i>Betriebstemperatur</i> <i>Operating temperature</i>	-10 bis   to 50 °C
<i>Gehäuse   Casing</i>	Aluminium
<i>Max. Schutzfeldbreite</i> <i>Max. protective width</i>	5 / 10 m - umschaltbar   selectable
<i>Ausgangssignale   Output signals</i>	FSS , PNP, (NPN; auf Anfrage   on Request)
<i>Schutzlevel   Protection level</i>	Kat 2 PL „d“
<i>Anzahl Lichtstrahlen</i> <i>Number of beams</i>	24 (progressiv gem. EN 12453) (progressive acc. to EN 12453)
<i>Schutzfeldhöhe   Protective height</i>	2.500 mm
<i>Bauhöhe   Overall height</i>	ca. 2.620 mm

### Zubehör | Accessories



<i>Typ   Type</i> <i>Artikel Nr.   Article No.</i>	<b>Koppelrelais</b> <b>Coupling relay</b> 2301-0610
<i>Anschluss</i> <i>Connection</i>	-
<i>Länge   Length</i>	-
<i>Spannungsversorgung</i> <i>Electric supply</i>	NC+NO, 0-60 V AC/DC, max. 100 mA

# ASO Lichtgitter ASO Light Curtains



<b>LISENS grid door</b> <b>213-22TN Set A01</b> 2301-0550	<b>LISENS grid door</b> <b>174-20TN Set A01</b> 2301-0560	<b>LISENS grid door</b> <b>075-1845 Set A01</b> 2301-0520	<b>LISENS grid door</b> <b>039-1045 Set A01</b> 2301-0570
10-30 V DC			
IP67			
-10 bis   to 50 °C			
Aluminium			
5 / 10 m - umschaltbar   selectable			
FSS , PNP, (NPN; auf Anfrage   on Request)			
Kat 2 PL „d“			
22 (progressiv gem. EN 12453) (progressive acc. to EN 12453)	20 (progressiv gem. EN 12453) (progressive acc. to EN 12453)	18	10
2.130 mm ca. 2.230 mm	1.740 mm ca. 1.840 mm	750 mm ca. 845 mm	390 mm ca. 485 mm



<b>Steuerungsleitung</b> <b>Control cable</b> 1811-0214	<b>Steuerungsleitung</b> <b>Control cable</b> 1811-0224	<b>Sync.-Leitung</b> <b>Sync cable</b> 1812-0124	<b>Sync.-Leitung</b> <b>Sync cable</b> 1812-0134
M8-Schnapp-Kupplung 6-polig M8-snap female plug 6 pole		M8-Schnapp-Kupplung und M8-Schnapp-Stecker, 4-polig M8-snap female/male plug 4 pole	
2,5 m	5,0 m	10,0 m	15,0 m
-	-	-	-

**HINWEIS:** Nicht alle erhältlichen Produktvarianten sind in diesem Produktkatalog aufgelistet – fragen Sie uns!  
PLEASE NOTE: Not all available product variants are listed in this product catalogue – please contact us for more information!

Weitere Varianten auf Anfrage | Further variants on request

## ASO Safety Radar System

### ASO Safety Radar System

**VORSCHAU | PREVIEW**



ASO SAFETY Radar System

**LISENS<sup>®</sup> Scan**

*works where optical sensors stop*

## ASO Safety Radar System

### ASO Safety Radar System

*Hauptmerkmale | Features\*:*

- Safety Kat.2 PL d | Safety Kat.2 PL d
- WIFI-Konfiguration | WIFI Configuration
- Webserver User Interface | Webserver User Interface
- RGB-Status-LED | RGB Status LED
- 60 GHz, 4 GHz Bandbreite | 60 GHz, 4 GHz Bandwidth
- 2 Warnzonen | 2 Warning Zones
- 8k2 | FSS | potentialfreie Relais | SSR | 8k2 | FSS | Potential Free Relays | SSR
- Virtuelle Schleifendetektoren | Virtual Loop Detector
- bis zu 6 Sensoren | up to 6 Sensors
- Objektklassifizierung und Verfolgung | Object Classification and Tracking

*Widerstandsfähig gegen Umwelteinflüsse | Resistant to enviromental influences:*

- Schnee | Snow
- Regen | Rain
- Nebel | Fog

Erfassungsbereich | Detection Zone:

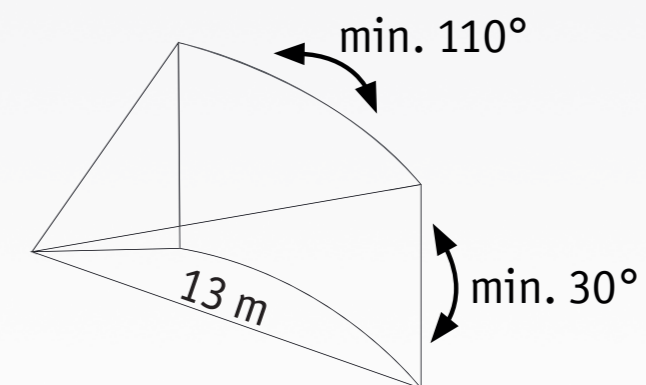

Anwendungsbereiche | Applications:

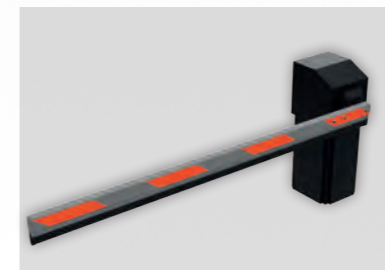

\* technische Änderungen vorbehalten | technical changes reserved

SENTIR<sup>®</sup>  
edgeSENTIR<sup>®</sup>  
bumperSENTIR<sup>®</sup>  
mat

STEPTU

LISENS<sup>®</sup>  
scanELMON<sup>®</sup>  
relayELMON<sup>®</sup>  
inductiveELMON<sup>®</sup>  
wicomDRICO<sup>®</sup>

# ASO Sicherheitsschaltgeräte

## ASO Safety Relays

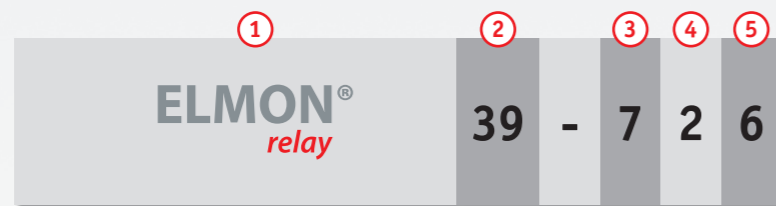

### 1 Bezeichnung | Description

ASO Sicherheitsschaltgeräte  
ASO Safety relays

### 2 Name | Name

31, 32, 34, 35, 39, 41, 42

### 3 Betriebsspannung | Operating Voltage

1 : 230 V AC  
2 : 24 V AC/DC  
3 : 24 V AC/CDC + 230 V AC  
4 : 12-24 V DC  
6 : 24 V AC/DC + 85-265 V AC  
7 : 24 V DC  
8 : 24 V AC/DC + 120 V AC  
9 : Sonderspannungen | Special voltages

### 4 Gehäusetyp | Casing Versions

0 : ohne Gehäuse | Without case  
1 : Klarsichtdeckel | Clear plastic cover case  
2 : 35 mm Normschiene | 35 mm DIN-rail  
3 : Schnappschiennenmontage | DIN-rail mounting  
4 : 11-poliger Stecksockel | 11-pin slot  
5 : Steckkarte | Plug-in card  
6 : Aufputzgehäuse | Surface-mounted case  
9 : Kundengehäuse | Customer's own case

### 5 Art der Ausgänge | Types of Output

1 : mechanisches Relais Kat. 2 | Mechanical relay Cat. 2  
2 : mechanisches, zwangsgeführtes Relais Kat. 3 | Mechanical forced relay Cat. 3  
3 : elektronisches Relais Kat. 2 | Electronical relay Cat. 2  
4 : Widerstandsausgang Kat. 3 | Resistance output Cat. 3  
5 : Transistorausgang Kat. 2 | Transistor output Cat. 2  
6 : Transistorausgang Kat. 3 | Transistor output Cat. 3  
7 : Puls-Ausgang | Pulse output

# ASO Sicherheitsschaltgeräte

## ASO Safety Relays

ELMON<sup>®</sup>  
relay



ELMON relay 41-322  
1114-0030



ELMON relay 41-822  
1114-0040



ELMON relay 42-622  
1120-0010

Typ | Type  
Artikel Nr. | Article No.

Sicherheitskategorie und Performance level Safety category and Performance level	Kat. 3 / PL „e“ *	Kat. 3 / PL „e“ *	Kat. 3 / PL „e“ *
Spannungsversorgung Electric supply	230 V, 24 V AC/DC ± 10%	120 V, 24 V AC/DC ± 10%	85 ... 265 V AC (50/60 Hz) 24 V AC / DC (± 10%)
Reaktionszeit Reaction time	< 12 ms	< 12 ms	< 11 ms
Eingang   Input	1x Signalgeber 1x Sensing device 8,2 kOhm	1x Signalgeber 1x Sensing device 8,2 kOhm	2x Signalgeber 8,2 kOhm 2x Sensing device 8.2 kOhm
Ausgang   Output	1x zwangsgeführter redundanter Relaiskontakt 1x forcibly actuated relay contact	1x zwangsgeführter redundanter Relaiskontakt 1x forcibly actuated relay contact	2x zwangsgeführte redundante Relaiskontakte 2x forcibly actuated redundant relay contact
Zusatzfunktion Additional function	Hilfskontakt, manueller Reset auxiliary contact, manual reset	Hilfskontakt, manueller Reset auxiliary contact, manual reset	2x Hilfskontakte (Meldereleais), manueller Reset 2x auxiliary contact (signal relay), manual reset
Gehäuse   Case	22,5 mm Aufbaugehäuse für 35 mm DIN-Schiene 22,5 mm case for mounting on 35 mm DIN-rail	22,5 mm Aufbaugehäuse für 35 mm DIN-Schiene 22,5 mm case for mounting on 35 mm DIN-rail	Aufbaugehäuse für 35 mm DIN-Schiene Case for mounting on 35 mm DIN-rail
Abmessungen BxHxT Dimensions WxHxD	22,5 mm x 114 mm x 99 mm	22,5 mm x 114 mm x 99 mm	45 mm x 114 mm x 99 mm

Das Lieferprogramm der ELMON relay Systemkomponenten umfasst weitere Varianten der Auswertelektroniken (Bauform, Betriebsspannung etc.), die einzeln angefragt werden können.  
The range of ELMON relay system components includes further variations of control units/designs, operating voltages etc., which can be inquired separately.

\* Nach EN ISO 13849-1:2008 | According to EN ISO 13849-1:2008

In Verbindung mit einem Signalgeber muss das Performance Level des Gesamtsystems nach EN ISO 13849 ermittelt werden.  
In combination with a sensing device the Performance Level of the overall system has to be evaluated according to EN ISO 13849.

HINWEIS: Nicht alle erhältlichen Produktvarianten sind in diesem Produktkatalog aufgelistet – fragen Sie uns!  
PLEASE NOTE: Not all available product variants are listed in this product catalogue – please contact us for more information!

# ASO Sicherheitsschaltgeräte

## ASO Safety Relays

**ELMON<sup>®</sup>**  
relay



**ELMON relay 39-726**  
1119-0010



**ELMON relay 32-242**  
1109-0080



**ELMON relay 35-32**  
203 302



**ELMON relay 41-312**  
1114-0060



**ELMON relay 32-312**  
1109-0030



**ELMON relay 31-31**  
203 122



**ELMON relay 34-32**  
203 301

Typ | Type  
Artikel Nr. | Article No.

Sicherheitskategorie und Performance Level Safety category and Performance Level	Kat. 3 / PL „e“ *	Kat. 3 / PL „e“ *	Kat. 2 / PL „d“ *	Kat. 3 / PL „e“ *	Kat. 3 / PL „e“ *	Kat. 2 / PL „d“ *	Kat. 2 / PL „d“ *
Spannungsversorgung Electric supply	24 V DC ± 10%	24 V AC/DC ± 10%	230 V, 24 V AC/DC ± 10%	230 V, 24 V AC/DC ± 10%	230 V, 24 V AC/DC ± 10%	230 V, 12-24 V AC/DC + 10%	230 V, 24 V AC/DC ± 10%
Reaktionszeit Reaction time	< 12 ms	< 12 ms	< 5 ms	< 12 ms	< 12 ms	< 5 ms	< 5 ms
Eingang   Input	2x Signalgeber 2x Sensing device 8,2 kOhm	2x Signalgeber 2x Sensing device 8,2 kOhm	2x Signalgeber 2x Sensing device 8,2 kOhm	1x Signalgeber 1x Sensing device 8,2 kOhm	2 x Signalgeber 2 x Sensing device 8,2 kOhm	1 x Signalgeber 1 x Sensing device 8,2 kOhm	2x Signalgeber 2x Sensing device 8,2 kOhm
Ausgang   Output	2x Halbleiterausgang 2x semiconductor output	2x zwangsgeführte redundante Relaiskontakte 2x forcibly actuated relay contact	2x Relaiskontakt 2x Relay contact	1x zwangsgeführter redundanter Relaiskontakt 1x forcibly actuated relay contact	2x zwangsgeführte redundante Relaiskontakte 2 x forcibly actuated relay contact	1 x Relaiskontakt 1 x Relay contact	1x Relaiskontakt 1x Relay contact
Zusatzfunktion Additional function	2x Hilfskontakte, manueller Reset Eingang wahlweise einstellbar, separat oder gemeinsam auf einen Ausgang wirkend 2x auxiliary contacts, manual reset Input selectable, separately or jointly acting on one output	-	Testsignaleingang, manueller Reset Test signal input, manual reset	Hilfskontakt, manueller Reset Auxiliary contact, manual reset	-	Testsignaleingang Test signal output	Hilfskontakt, Testsignaleingang, manueller Reset Auxiliary contact, test signal input, manual reset
Gehäuse   Case	22,5 mm Aufbaugeschütz für 35 mm DIN-Schiene 22,5 mm case for mounting on 35 mm DIN-rail	Stecksockelgehäuse für 35 mm DIN-Schiene Dual in line plug case for mounting on 35 mm DIN-rail	22,5 mm Aufbaugeschütz für 35 mm DIN-Schiene 22,5 mm case for mounting on 35 mm DIN-rail	Klarsichtdeckelgehäuse Wall mounting with clear plastic cover case	Klarsichtdeckelgehäuse Wall mounting with clear plastic cover case	Klarsichtdeckelgehäuse Wall mounting with clear plastic cover case	22,5 mm Aufbaugeschütz für 35 mm DIN-Schiene 22,5 mm case for mounting on 35 mm DIN-rail
Abmessungen BxHxT Dimensions WxHxD	22,5 mm x 114 mm x 99 mm	38 mm x 82 mm x 100 mm	22,5 mm x 114 mm x 99 mm	120 mm x 102 mm x 55 mm	120 mm x 102 mm x 55 mm	120 mm x 100 mm x 57 mm	22,5 mm x 114 mm x 99 mm

Das Lieferprogramm der ELMON relay Systemkomponenten umfasst weitere Varianten der Auswertelektroniken (Bauform, Betriebsspannung etc.), die einzeln angefragt werden können.

The range of ELMON relay system components includes further variations of control units/designs, operating voltages etc., which can be inquired separately.

\* Nach EN ISO 13849-1:2008 | According to EN ISO 13849-1:2008

In Verbindung mit einem Signalgeber muss das Performance Level des Gesamtsystems nach EN ISO 13849 ermittelt werden.  
In combination with a sensing device the Performance Level of the overall system has to be evaluated according to EN ISO 13849.

SENTIR<sup>®</sup>  
edge

SENTIR<sup>®</sup>  
bumper

SENTIR<sup>®</sup>  
mat

STEPTU

LISENS<sup>®</sup>  
grid

ELMON<sup>®</sup>  
relay

ELMON<sup>®</sup>  
inductive

ELMON<sup>®</sup>  
wicom

DRICO<sup>®</sup>

# ASO Sicherheitsschaltgeräte ASO Safety Relays

**ELMON<sup>®</sup>**  
relay



Typ | Type  
Artikel Nr. | Article No.

**ELMON relay 01-27**  
203 009

Sicherheitskategorie  
und Performance Level  
Safety category and  
Performance Level

-

Spannungsversorgung  
Electric supply

24 V AC/DC ± 10%

Reaktionszeit  
Reaction time

< 5 ms

Eingang | Input

1 x Signalgeber  
1 x Sensing device  
8,2 kOhm

Ausgang | Output

1 x Relaiskontakt  
1 x Relay contact

Zusatzfunktion  
Additional function

-

Gehäuse | Case

Polyurethan, schwarz für 35  
mm DIN-Schiene  
Polyurethane, black for  
mounting on 35 mm DIN-rail

Abmessungen BxHxT  
Dimensions WxHxD

20 mm x 64 mm x 49 mm

Das Lieferprogramm der ELMON relay Systemkomponenten umfasst weitere Varianten der Auswertelektroniken (Bauform, Betriebsspannung etc.), die einzeln angefragt werden können.  
The range of ELMON relay system components includes further variations of control units/designs, operating voltages etc., which can be inquired separately.

\* Nach EN ISO 13849-1:2008 | According to EN ISO 13849-1:2008

In Verbindung mit einem Signalgeber muss das Performance Level des Gesamtsystems nach EN ISO 13849 ermittelt werden.

In combination with a sensing device the Performance Level of the overall system has to be evaluated according to EN ISO 13849.

# ASO Induktive Signalübertragungssysteme ASO Inductive Signal Transmission Systems

**ELMON<sup>®</sup>**  
inductive

Zwei zusätzliche Adern zum Anschluss einer Kontaktleiste gegenüber dem mitfahrenden Spulenkern wurden integriert.  
Pair of cable cores for connecting a contact edge opposite to the travelling coil core.

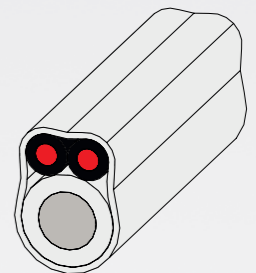

Vorkonfektioniert für Torseite mit Spulenkern  
Pre-assembled for travelling coil core

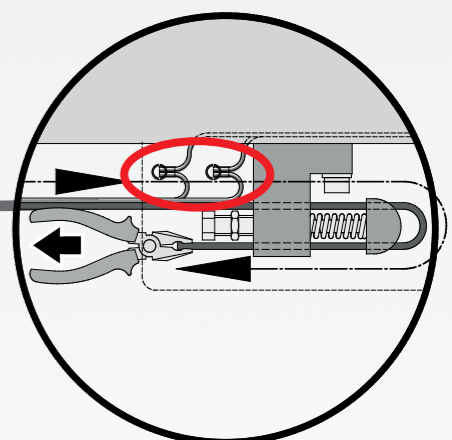
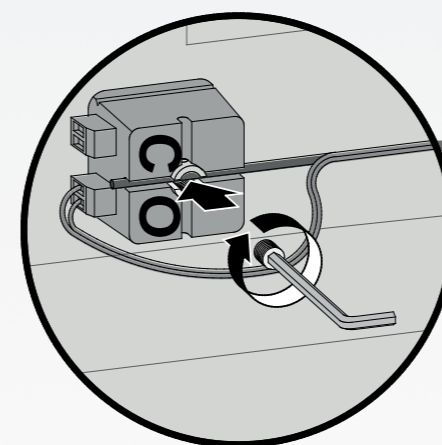

Torseite mit Spanneinheit  
Clamping unit

## Anschluss der Seilssysteme im Vergleich | Connection of Cable System in Comparison

Konventionell | Conventionally:  
Kabelverbindung zum mitfahrenden Spulenkern erforderlich  
Cable along the gate's entire length needed

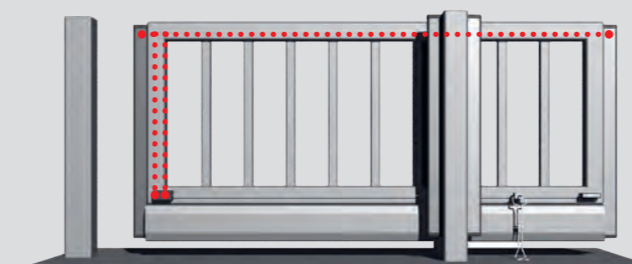

ASO Seilsystem | ASO Cable System:  
Kontaktleisten können auf der jeweiligen Torseite  
angeschlossen werden.  
Contact edges can be connected to either side of the gate.

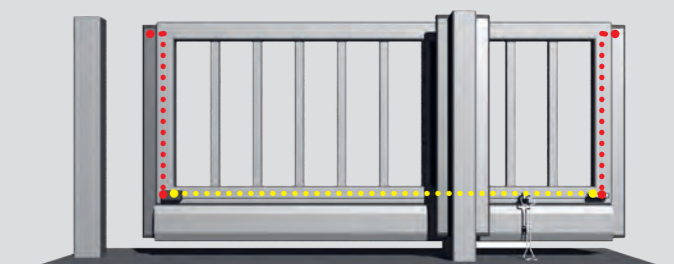

SENTIR<sup>®</sup>  
edge

SENTIR<sup>®</sup>  
bumper

SENTIR<sup>®</sup>  
mat

STEPTU

LISENS<sup>®</sup>  
grid

ELMON<sup>®</sup>  
relay

ELMON<sup>®</sup>  
inductive

ELMON<sup>®</sup>  
wicom

DRICO<sup>®</sup>



## ASO Induktive Signalübertragungssysteme ASO Inductive Signal Transmission Systems

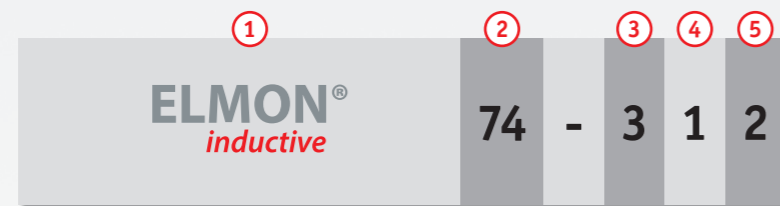

### 1 Bezeichnung | Description

ASO Induktives Signalübertragungssystem  
ASO Inductive signal transmission system

### 2 Name | Name

70, 71, 74, 77

### 3 Betriebsspannung | Operating Voltage

1 : 230 V AC  
2 : 24 V AC/DC  
3 : 24 V AC/CDC + 230 V AC  
4 : 12-24 V DC  
6 : 24 V AC/DC + 85-265 V AC  
7 : 24 V DC  
8 : 24 V AC/DC + 120 V AC  
9 : Sonderspannungen | Special voltages

### 4 Gehäusetyyp | Casing Versions

0 : ohne Gehäuse | Without case  
1 : Klarsichtdeckel | Clear plastic cover case  
2 : 35 mm Normschiene | 35 mm DIN-rail  
3 : Schnappschiennenmontage | DIN-rail mounting  
4 : 11-poliger Stecksockel | 11-pin slot  
5 : Steckkarte | Plug-in card  
6 : Aufputzgehäuse | Surface-mounted case  
9 : Kundengehäuse | Customer's own case

### 5 Art der Ausgänge | Types of Output

1 : mechanisches Relais Kat. 2 | Mechanical relay Cat. 2  
2 : mechanisches, zwangsgeführtes Relais Kat. 3 | Mechanical forced relay Cat. 3  
3 : elektronisches Relais Kat. 2 | Electronical relay Cat. 2  
4 : Widerstandsausgang Kat. 3 | Resistance output Cat. 3  
5 : Transistorausgang Kat. 2 | Transistor output Cat. 2  
6 : Transistorausgang Kat. 3 | Transistor output Cat. 3  
7 : Puls-Ausgang | Pulse output

## ASO Induktive Signalübertragungssysteme ASO Inductive Signal Transmission Systems

**ELMON®**  
inductive

Typ | Type  
Artikel Nr. | Article No.

Sicherheitskategorie / Performance Level  
Safety category / Performance Level

Spannung | Voltage



**ELMON inductive 77 R Set S**  
1320-0910



**ELMON inductive 74-312 Set S**  
1206-0010

Kat. 2 / PL "d" \*

Kat. 3 / PL "e" \*

24 V AC/DC ± 10%

24 V AC/DC ± 10%  
230 V AC



**ELMON inductive 71-242 Set S**  
1204-0010

Typ | Type  
Artikel Nr. | Article No.

Sicherheitskategorie / Performance Level  
Safety category / Performance Level

Spannung | Voltage

Kat. 3 / PL "e" \*

24 V AC/DC ± 10%

Das Lieferprogramm der ELMON inductive Systemkomponenten umfasst weitere Varianten der Auswertelektroniken (Bauform, Betriebsspannung etc.) und Spulenkerns, die einzeln angefragt werden können.  
The range of ELMON inductive system components includes further variations of control units / designs, operating voltages etc. and coil cores, which can be inquired separately.

\* Nach EN ISO 13849-1:2008 | According to EN ISO 13849-1:2008

In Verbindung mit einem Signalgeber muss das Performance Level des Gesamtsystems nach EN ISO 13849 ermittelt werden.  
In combination with a sensing device the Performance Level of the overall system has to be evaluated according to EN ISO 13849.

SENTIR®  
edgeSENTIR®  
bumperSENTIR®  
mat

STEPTU

LISENS®  
gridELMON®  
relayELMON®  
inductiveELMON®  
wicom

DRICO®

# ASO Induktive Signalübertragungssysteme

## ASO Inductive Signal Transmission Systems

### Einzelkomponenten

#### Single Components



**ELMON inductive 70-755**  
1203-0020

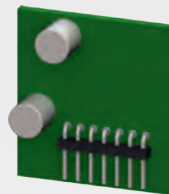

**ELMON inductive 70-757**  
1402-0740



**ELMON inductive 74-332**  
1206-0070

Sicherheitskategorie / Performance Level Safety category / Performance Level	Kat. 2 / PL "d" *	Kat. 2 / PL "d" *	Kat. 3 / PL „e“ *
Spannung   Voltage	24 V DC	24 V DC	24 V AC/DC 230 V AC ± 10%
Gehäuse   Case	Kein Gehäuse Without case	Kein Gehäuse Without case	Kein Gehäuse Without case
Ausstattung   Equipment	-	-	-



**ELMON inductive 71-242**  
1204-0100



**ELMON inductive 74-312**  
1206-0060

Sicherheitskategorie / Performance Level Safety category / Performance Level	Kat. 3 / PL "e" *	Kat. 3 / PL "e" *
Spannung   Voltage	24 V AC/DC ± 10%	24 V AC/DC 230 V AC ± 10%
Gehäuse   Case	Stecksockelgehäuse für 35 mm DIN-Schiene Dual in line plug for mounting on 35 mm DIN-rail	Klarsichtdeckelgehäuse Wall mounting with clear plastic cover case
Ausstattung   Equipment	-	-



**ELMON inductive 77 R**  
1320-0880

Sicherheitskategorie / Performance Level Safety category / Performance Level	Kat. 2 / PL "d" *
Spannung   Voltage	24 V AC/DC ± 10%
Ausgänge   Outputs	Halbleiterrelais-Ausgang Solid state relays output
Gehäuse   Case	Schwarzes Polyurethanegehäuse für DIN-Schiene oder Schraubmontage Black polyurethane case for DIN-rail or screw assembly
Abmessungen BxHxT Dimensions WxHxD	64 mm x 35 mm x 97 mm

Das Lieferprogramm der ELMON *inductive* Systemkomponenten umfasst weitere Varianten der Auswertelektroniken (Bauform, Betriebsspannung etc.) und Spulenkern, die einzeln angefragt werden können.  
The range of ELMON *inductive* system components includes further variations of control units / designs, operating voltages etc. and coil cores, which can be inquired separately.

\* Nach EN ISO 13849-1:2008 | According to EN ISO 13849-1:2008

In Verbindung mit einem Signalgeber muss das Performance Level des Gesamtsystems nach EN ISO 13849 ermittelt werden.  
In combination with a sensing device the Performance Level of the overall system has to be evaluated according to EN ISO 13849.

SENTIR<sup>®</sup>  
edgeSENTIR<sup>®</sup>  
bumperSENTIR<sup>®</sup>  
mat

STEPTU

LISENS<sup>®</sup>  
gridELMON<sup>®</sup>  
relayELMON<sup>®</sup>  
inductiveELMON<sup>®</sup>  
wicomDRICO<sup>®</sup>

# ASO Induktive Signalübertragungssysteme ASO Inductive Signal Transmission Systems

## Zubehör | Accessories

Typ | Type  
Artikel Nr. | Article No.



**SPK 54 S**  
1317-0010

Spulenkern mitfahrend am Tor für Außenmontage am Torprofil (Schraubmontage)  
Coil core travelling on the gate for external mounting (screw-type mounting)

Abmessungen BxHxT  
Dimensions WxHxD

43 mm x 36 mm x 48 mm



**SPK 54 M**  
1317-0020

Spulenkern mitfahrend am Tor für Außenmontage am Torprofil (M8-Anschluss)  
Coil core travelling on the gate for external mounting (M8-connection)

43 mm x 36 mm x 48 mm



**SPK 55**  
1319-0010

Spulenkern feststehend am Tor für Außenmontage am Torprofil  
Coil core stationary on the gate for external mounting

39 mm x 27 mm x 40 mm



**ISB A4**  
1209-0020

Spanneinheit, Befestigungswinkel, 20 m Stahlseil und Zubehör für Außenmontage  
Clamping unit, Mounting brackets, 20 m steel rope and accessories for external mounting

-

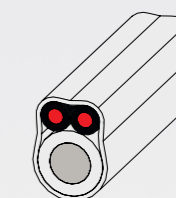

**Stahlseil**  
Steel cable  
1209-0170

Stahlseil mit zwei zusätzlichen Adern, 20 m  
Steel cable with additional pair of cable cores, 20 m

-



**ISB I1**  
206 185

Kpl. Set mit Spulenkernen, Befestigungswinkeln, 20 m Stahlseil und Zubehör für innenliegende Montage in Laufrollenprofilen von 130 mm bis 190 mm  
Complete set with coil cores, mounting brackets, 20 m steel rope and accessories for internal mounting in door roller profiles from 130 mm up to 190 mm

Abmessungen BxHxT  
Dimensions WxHxD

-



**SPK 51.2**  
206 124

Spulenkern feststehend am Tor für innenliegende Montage  
Coil core travelling on the gate for internal installation

67 mm x 21 mm x 21 mm



**SPK 52.2**  
206 125

Spulenkern mitfahrend am Tor für innenliegende Montage  
Coil core travelling on the gate for internal installation

50 mm x 21 mm x 21 mm



**SPE 3**  
205 147

Anschlusselektronik für SPK 52.2  
Connection electronic for SPK 52.2

50 mm x 50 mm x 35 mm

SENTIR<sup>®</sup>  
edge

SENTIR<sup>®</sup>  
bumper

SENTIR<sup>®</sup>  
mat

STEPTU

LISENS<sup>®</sup>  
grid

ELMON<sup>®</sup>  
relay

ELMON<sup>®</sup>  
inductive

ELMON<sup>®</sup>  
wicom

DRICO<sup>®</sup>

# ASO Funkübertragungssysteme ASO Wireless Transmission Systems



### 1 Bezeichnung | Description

ASO Drahtloses Signalübertragungssystem  
ASO Wireless signal transmission system

### 2 Name | Name

81,85

### 3 Betriebsspannung | Operating Voltage

- 1 : 230 V AC
- 2 : 24 V AC/DC
- 3 : 24 V AC/CDC + 230 V AC
- 4 : 12-24 V DC
- 6 : 24 V AC/DC + 85-265 V AC
- 7 : 24 V DC
- 8 : 24 V AC/DC + 120 V AC
- 9 : Sonderspannungen | Special voltages

### 4 Gehäusetyp | Casing Versions

- 0 : ohne Gehäuse | Without case
- 1 : Klarsichtdeckel | Clear plastic cover case
- 2 : 35 mm Normschiene | 35 mm DIN-rail
- 3 : Schnappschiene | DIN-rail mounting
- 4 : 11-poliger Stecksockel | 11-pin slot
- 5 : Steckkarte | Plug-in card
- 6 : Aufputzgehäuse | Surface-mounted case
- 9 : Kundengehäuse | Customer's own case

### 5 Art der Ausgänge | Types of Output

- 1 : mechanisches Relais Kat. 2 | Mechanical relay Cat. 2
- 2 : mechanisches, zwangsgeführtes Relais Kat. 3 | Mechanical forced relay Cat. 3
- 3 : elektronisches Relais Kat. 2 | Electronical relay Cat. 2
- 4 : Widerstandsausgang Kat. 3 | Resistance output Cat. 3
- 5 : Transistorausgang Kat. 2 | Transistor output Cat. 2
- 6 : Transistorausgang Kat. 3 | Transistor output Cat. 3
- 7 : Puls-Ausgang | Pulse output

# ASO Funkübertragungssystem ASO Wireless Transmission System

ELMON<sup>®</sup>  
wicom



Typ | Type

Artikel Nr. | Article No.

**ELMON wicom 81-463 Set 1**  
1212-0010

**ELMON wicom 81-463 Set 2**  
1212-0020

**ELMON wicom 85-463 Set 1**  
1212-0050

Anwendung Application	z.B. Schiebetor e.g. Sliding door	z.B. Schiebetor e.g. Sliding door	z.B. Überkopftor e.g. Overhead door
Ausstattung Equipment	1x Sender   Transmitter 1x Empfänger   Receiver	2x Sender   Transmitter 1x Empfänger   Receiver	1x Sender   Transmitter 1x Empfänger   Receiver
Eingang   Input	8k2	8k2	8k2, OSE, Schlupftürschalter, Schlaffseilschalter Door-in-door switch, Slack cable switch
Ausgänge   Output	8k2, NCC	8k2, NCC	Sicherheitskontaktleiste Safety edge: 8k2, OSE, NCC Stoppkreis   Stop loop: 5kΩ, NCC
Betriebsspannung Operation voltage	12-24 V DC		
Sicherheitskategorie und Performance Level Safety category and performance level	Kat. 2 / PL „c“		
Gehäuse   Case	Aufputzgehäuse Surface-mounted housing		
Abmessungen BxHxD Dimensions WxHxD	130 x 94 x 60 mm		

In Verbindung mit einem Signalgeber muss das Performance Level des Gesamtsystems nach EN ISO 13849 ermittelt werden.  
In combination with a sensing device the Performance Level of the overall system has to be evaluated according to EN ISO 13849.

SENTIR<sup>®</sup>  
edge

SENTIR<sup>®</sup>  
bumper

SENTIR<sup>®</sup>  
mat

STEPTU

LISENS<sup>®</sup>  
grid

ELMON<sup>®</sup>  
relay

ELMON<sup>®</sup>  
inductive

ELMON<sup>®</sup>  
wicom

DRICO

# ASO Funkübertragungssysteme ASO Wireless Transmission Systems

## Zubehör | Accessories



**ELMON wicom 81-463 T**  
1212-0030



**ELMON wicom 81-463 R**  
1212-0040



**ELMON wicom 85-463 T**  
1212-0060

Typ | Type  
Artikel Nr. | Article No.

Beschreibung Specification	Sender Transmitter	Empfänger Receiver	Sender Transmitter
-------------------------------	-----------------------	-----------------------	-----------------------

## Zubehör | Accessories



**ELMON wicom 85-463 R**  
1212-0070



**Batterie | Battery**  
1212-0100

Typ | Type  
Artikel Nr. | Article No.

Beschreibung Specification	Empfänger Receiver	Ersatzbatterie für ELMON wicom Spare battery for ELMON wicom
-------------------------------	-----------------------	---

# ASO-Torsteuerungen ASO-Drive Controls



**1 Anwendung | Application**  
Slife = Schiebetor / sliding gate

**2 Leistungsgröße der Steuerung | Output Power Type and Rating**  
100G= 4,0 kW AC Wendeschutzausführung / Reversing Contactors  
750FU= 4 A / AC 3 phasig / 230 V Frequenzumrichter Ausführung / Variable Speed Drive  
2400FU= 10 A / AC 3 phasig / 230 V Frequenzumrichter Ausführung / Variable Speed Drive

**3 Ausstattung | Scope**  
A0101 = Standardausführung 4 A / Standard Version  
A0102 = Standardausführung 10 A / Standard Version

# ASO Torsteuerungen ASO Drive Controls

## DRICO®

Typ | Type  
Artikel Nr. | Article No.



NEU | NEW

**DRICO slife 750 FU A0101**  
1414-0530



NEU | NEW

**DRICO slife 2400 FU A0102**  
1414-0540



**DRICO slife 100 G**  
1401-0220

### Standardausstattung | General Features

230 Volt +/- 10%; 1-phasig; 50Hz zum Betrieb von Wechselstrommotoren; Gehäuseschutzart IP 54; Temperaturbereich -25°C bis +55°C; 2-farbig beleuchtete Hintergrund-LCD-Anzeige; vorbereitet für Funkempfänger-Steckmodul; mit ELMON inductive-Auswertung und umfangreichen Anschlussmöglichkeiten; optional Master/Slave-Betrieb über Safety-Bus möglich

230 volts +/- 10%; 1-phase; 50Hz for operating AC motors; enclosure protection class IP 54; operating temperature -25°C to +55°C; 2-color illuminated backlight LCD display; prepared for radio receiver module; with integrated ELMON inductive evaluation and numerous connection opportunities; optional master/slave mode via safety bus possible

230 Volt 1-phasig 50 Hz, zum Betrieb von Wechselstrommotoren, Gehäuseschutzart IP54, Temperaturbereich -15° bis +55°C, Anzeige über LC-Display, vorbereitet für Funkempfänger-Steckmodul, mit ELMON inductive-Auswertung und umfangreichen Anschlussmöglichkeiten

Supply voltage 230 volt 1-phase 50 Hz, for connection to AC motors, enclosure protection class IP54, operating temperature -15° to +55°C, with LC-display, prepared for radio receiver module, with integrated ELMON inductive evaluation and numerous connection opportunities

### Technische Daten | Technical data

Motorausgangsstrom Output power	4 A / AC 3 phase / 230 V	10 A / AC 3 phase / 230 V
Ausgangsfrequenz Output frequency	5-200 Hz	
Betriebsarten Operating modes	Totmann, Automatik   dead man, automatic	
Anschlüsse für Connections for	Mechanische Endschalter, Lichtschränke, 8k2 Schaltleisten, Befehlsgeber AUF/STOP/ZU, Blinklampe, Service Modul, 24 Volt AUX-Versorgung, Bremse, Chopper, Drehgebermodul Mechanical limit switches, light barrier, 8k2 safety edges, control buttons OPEN/STOP/CLOSE, flash light, service module, 24 Volt AUX supply, Brake, Chopper, Encoder	
Eingänge   Inputs	11 frei programmierbare Eingänge   11 free programmable Inputs	
Gehäusegröße ohne Kabelverschraubung Housing size without cable gland	270 x 170 x 120 mm	
Gehäusefarbe   Housing color	Graphit-Grau (RAL 7024) mit Scharnierverschlüssen und klarem Deckel graphite grey (RAL 7024) with hinge locks and clear lid	
Brems-Chopper   Chopper Relay	mit Relais-Sockel für Brems-Chopper (optionales Zubehör) with relay socket for chopper relay (optional)	

### Spezifische Ausstattungen | Specific equipment

Geregelte Fahrgeschwindigkeit Controlled driving speed	•	•
Sanft Start/Stop Soft start/stop	•	•
Relais mit Schliesserkontakten Relay with normally open contacts	2	2
Relais mit Wechslerkontakten Relay with changeover contacts	1	1
Anschluss von 8k2 Leisten Connection of 8k2 edges	•	•
Mit integrierter Echtzeituhr With integrated real-time clock	•	•
Mit integriertem Kalender With integrated calendar	•	•
Teil-AUF / AUF/ZU- Impuls Funktion Partail-OPEN / OPEN/CLOSE- Impulse function	•	•
AUF/ZU- Ampel OPEN/CLOSE- traffic light	•	•
AUX- Versorgung 24 Volt AUX- Supply 24 Volt	1500 mA	1500 mA

Motorausgangsstrom Output power	10 A / 1-phase / 230 V 10 A / 3-phase / 400 V	
Ausgangsfrequenz Output frequency	50 Hz	
Betriebsarten Operating modes	Totmann, Automatik   dead man, automatic	
Anschlüsse für Connections for	Mechanische Endschalter, Lichtschränke, 8k2 Schaltleisten, Befehlsgeber AUF/STOP/ZU, Blinklampe, Serviceanzeige, 24 Volt AUX-Versorgung Mechanical limit switches, light barrier, 8k2 safety edges, control buttons OPEN/STOP/CLOSE, flash light, service indicator, 24 Volt AUX supply	
Eingänge   Inputs	11 Eingänge (fest konfiguriert, 7 Eingänge + 4 Safety) 11 Inputs (fixed configured, 7 inputs + 4 safety)	
Gehäusegröße ohne Kabelverschraubung Housing size without cable gland	160 x 240 x 100 mm	
Gehäusefarbe   Housing color	Lichtgrau (RAL 7035)   Light grey (RAL 7035)	
Brems-Chopper   Chopper Relay	-	
Geregelte Fahrgeschwindigkeit Controlled driving speed	-	
Sanft Start/Stop Soft start/stop	-	
Relais mit Schliesserkontakten Relay with normally open contacts	1	
Relais mit Wechslerkontakten Relay with changeover contacts	-	
Anschluss von 8k2 Leisten Connection of 8k2 edges	•	
Mit integrierter Echtzeituhr With integrated real-time clock	-	
Mit integriertem Kalender With integrated calendar	-	
Teil-AUF / AUF/ZU- Impuls Funktion Partail-OPEN / OPEN/CLOSE- Impulse function	-	
AUF/ZU- Ampel OPEN/CLOSE- traffic light	-	
AUX- Versorgung 24 Volt AUX- Supply 24 Volt	250 mA	

SENTIR®  
edge

SENTIR®  
bumper

SENTIR®  
mat

STEPTU

LISENS®  
grid

ELMON®  
relay

ELMON®  
inductive

ELMON®  
wicom

DRICO®

# ASO Torsteuerungen ASO Drive Controls

## Zubehör | Accessories

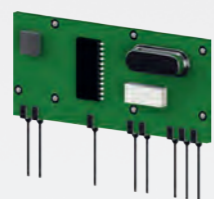

**Funkempfänger** | Radio receiver  
1402-1620



**Handsender** | Hand transmitter  
514 001



**USB Interface**  
1402-0510



**Absolutwertgeber** | Absolute value encoder  
1414-0211

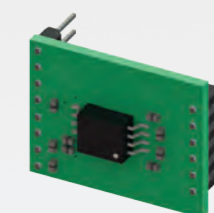

**Inkrementalgeber** | Incremental encoder  
1414-0201

Typ | Type  
Artikel Nr. | Article No.

Beschreibung   Specification	868,35 MHz	1-kanalig   1-channel
Passend für   Fits	DRICO slife 750 FU A0101 DRICO slife 2400 FU A0102	Funkempfänger   Radio receiver

Kommunikationsadapter zum Firmware-Update und Auslesen von Service-daten (PC erforderlich) Communication adapter for firmware updates and retrieving service data (personal computer needed)	Drehgebermodul zur Auswertung der zurückgelegten Torstrecke mit Hilfe einer Kodierscheibe Encoder module for evaluating the distance covered by the door with the aid of a coding disk	Drehgebermodul zur Auswertung der zurückgelegten Torstrecke mit Hilfe von Impulsen Encoder module for evaluating the door distance traveled with the aid of pulses
DRICO slife 750 FU A0101 DRICO slife 2400 FU A0102	DRICO slife 750 FU A0101 DRICO slife 2400 FU A0102	DRICO slife 750 FU A0101 DRICO slife 2400 FU A0102



**Zeitschaltuhr ZU 3** | Timer ZU 3  
550 103



**EM Modul** | EM module  
302 038

Typ | Type  
Artikel Nr. | Article No.

Beschreibung   Specification		
Passend für   Fits	DRICO slife 100	DRICO slife 100



**Brems-Chopper** | Brake-Chopper  
1415-0230



**Erweiterungsplatine** | Extension board  
1414-0560

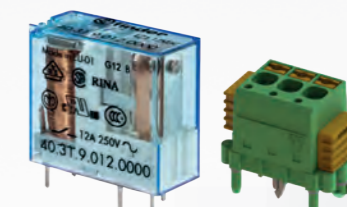

**Bremsrelais-Set** | Brake Relais-Set  
1415-0210

Überwachung der Zwischenkreisspannung in einem Frequenzumrichter, dämpfen von Überspannungen im Brems- oder Reversiervorgang Monitoring the DC link voltage of a frequency inverter, reduces overvoltages in the braking or reversing process	optionale Erweiterung der Relaisanzahl optional expansion of the number of relays	zur Ansteuerung einer externen Motorbremse for controlling an external motor brake
DRICO slife 750 FU A0101 DRICO slife 2400 FU A0102	DRICO slife 750 FU A0101 DRICO slife 2400 FU A0102	DRICO slife 750 FU A0101 DRICO slife 2400 FU A0102

SENTIR<sup>®</sup>  
edge

SENTIR<sup>®</sup>  
bumper

SENTIR<sup>®</sup>  
mat

STEPTU

LISENS<sup>®</sup>  
grid

ELMON<sup>®</sup>  
relay

ELMON<sup>®</sup>  
inductive

ELMON<sup>®</sup>  
wicom

DRICO<sup>®</sup>

# Notizen

## Notes

Two large rectangular areas with horizontal dotted lines for writing notes, one on page 78 and one on page 79.

SENTIR<sup>®</sup>  
edge

SENTIR<sup>®</sup>  
bumper

SENTIR<sup>®</sup>  
mat

STEPTU

LISENS<sup>®</sup>  
grid

ELMON<sup>®</sup>  
relay

ELMON<sup>®</sup>  
inductive

ELMON<sup>®</sup>  
wicom

DRICO<sup>®</sup>



# ASO GmbH - Lieferhinweise und AGB

## ASO GmbH - General Delivery Information and Business Terms and Conditions

### Hinweise zu Lieferung und Verpackung | Indication for Delivery and Packaging

Alle Waren sind verpackt für die Landbeförderung. Andere Transportverpackungen bitte separat anfragen.  
All goods are packed for land freight. Please ask for special transport packing.

Für die Verpackung berechnen wir wie folgt | For packaging we charge as follows:

Netto-Warenwert bis | Net value of goods up to 500,- € pauschal | all in 5,- €  
Netto-Warenwert über | Net value of goods over 500,- € Verpackungskosten frei | packaging free

Alle speziellen Verpackungen müssen kostenpflichtig gesondert bestellt werden.  
All special packaging has to be ordered and payed separatly.

### Verkaufs- und Lieferbedingungen gültig ab 01.05.2002

#### Geltungsbereich

- Diese Verkaufsbedingungen gelten gegenüber Unternehmern, juristischen Personen des öffentlichen Rechts und öffentlich-rechtlichen Sondervermögen. Unsere Lieferungen und Leistungen erfolgen ausschließlich aufgrund der nachstehenden Bedingungen. Geschäftsbedingungen des Partners, die von uns nicht ausdrücklich anerkannt werden, haben keine Gültigkeit.

#### Allgemeine Bestimmungen

- Die Vertragspartner werden mündliche Vereinbarungen unverzüglich im einzelnen schriftlich bestätigen.
- Angebote sind freibleibend. Bestellungen werden erst mit unserer Auftragsbestätigung verbindlich. Bei Erzeugnissen die auf Bestellung gesondert gefertigt werden, gilt der Vertrag nach unserer schriftlichen Bestätigung als abgeschlossen. Dieses gilt auch, wenn über die Ausführungen noch Klarstellungen erfolgen müssen, die Lieferzeit und Preis beeinflussen können.
- Die in Prospekten und Katalogen enthaltenen Angaben und Abbildungen sind branchenübliche Näherungswerte, es sei denn, dass sie von uns ausdrücklich als verbindlich bezeichnet wurden.

#### Langfrist- und Abrufverträge, Preisanpassung

- Unbefristete Verträge sind mit einer Frist von 6 Monaten kündbar.
- Tritt bei Langfristverträgen (Verträge mit einer Laufzeit von mehr als 6 Monaten und unbefristete Verträge) eine wesentliche Änderung der Lohn-, Material- oder Energiekosten ein, so ist jeder Vertragspartner berechtigt, eine angemessene Anpassung des Preises unter Berücksichtigung dieser Faktoren zu verlangen.
- Ist eine verbindliche Bestellmenge nicht vereinbart, so legen wir unserer Kalkulation die vom Partner für einen bestimmten Zeitraum erwartete, unverbindliche Bestellmenge (Zielmenge) zugrunde. Nimmt der Partner weniger als die Zielmenge ab, sind wir berechtigt, den Stückpreis angemessen zu erhöhen. Nimmt er mehr als die Zielmenge ab, senken wir den Stückpreis angemessen, soweit der Partner den Mehrbedarf mindestens 3 Monate vor der Lieferung angekündigt hat.
- Bei Lieferverträgen auf Abruf sind uns, wenn nichts anderes vereinbart ist, verbindliche Mengen mindestens 2 Monate vor dem Liefertermin durch Abruf mitzuteilen. Mehrkosten, die durch einen verspäteten Abruf oder nachträgliche Änderungen des Abrufs hinsichtlich Zeit oder Menge durch unseren Partner verursacht sind, gehen zu seinen Lasten; dabei ist unsere Kalkulation maßgebend.

#### Vertraulichkeit

- Jeder Vertragspartner wird alle Unterlagen (dazu zählen auch Muster, Modelle und Daten) und Kenntnisse, die er aus der Geschäftsverbindung erhält, nur für die gemeinsam verfolgten Zwecke verwenden und mit der gleichen Sorgfalt wie entsprechende eigene Unterlagen und Kenntnisse gegenüber Dritten geheim halten, wenn der andere Vertragspartner sie als vertraulich bezeichnet oder an ihrer Geheimhaltung ein offenkundiges Interesse hat. Diese Verpflichtung beginnt ab erstmaligem Erhalt der Unterlagen oder Kenntnisse und endet 36 Monate nach Ende der Geschäftsverbindung.
- Die Verpflichtung gilt nicht für Unterlagen und Kenntnisse, die allgemein bekannt sind oder die bei Erhalt dem Vertragspartner bereits bekannt waren, ohne dass er zur Geheimhaltung verpflichtet war, oder die danach von einem zur Weitergabe berechtigten Dritten übermittelt werden oder die von dem empfangenden Vertragspartner ohne Verwertung geheimzuhaltender Unterlagen oder Kenntnisse des anderen Vertragspartners entwickelt werden.

#### Zeichnungen und Beschreibungen

- Stellt ein Vertragspartner dem anderen Zeichnungen oder technische Unterlagen über die zu liefernde Ware oder ihre Herstellung zur Verfügung, bleiben diese Eigentum des vorlegenden Vertragspartners.

#### Muster und Fertigungsmittel

- Die Herstellungskosten für Muster und Fertigungsmittel (Werkzeuge, Formen, Schablonen etc.) werden, sofern nichts anderes vereinbart ist, von der zu liefernden Ware gesondert in Rechnung gestellt. Dies gilt auch für Fertigungsmittel, die infolge von Verschleiß ersetzt werden müssen.
- Die Kosten für die Instandhaltung und sachgemäße Aufbewahrung sowie das Risiko einer Beschädigung oder Zerstörung der Fertigungsmittel werden von uns getragen.
- Setzt der Partner während der Anfertigungszeit der Muster oder Fertigungsmittel die Zusammenarbeit aus oder beendet er sie, gehen alle bis dahin entstandenen Herstellungskosten zu seinen Lasten.
- Die Fertigungsmittel bleiben, auch wenn der Partner sie bezahlt hat, mindestens bis zur Abwicklung des Liefervertrages in unserem Besitz. Danach ist der Partner berechtigt, die Fertigungsmittel herauszuverlangen, wenn über den Zeitpunkt der Herausgabe eine einvernehmliche Regelung erzielt wurde und der Partner seinen vertraglichen Verpflichtungen in vollem Umfang nachgekommen ist.
- Wir verwahren die Fertigungsmittel unentgeltlich drei Jahre nach der letzten Lieferung an unseren Partner. Danach fordern wir unseren Partner schriftlich auf, sich innerhalb von 6 Wochen zur weiteren Verwendung zu äußern. Unsere Pflicht zur Verwahrung endet, wenn innerhalb dieser 6 Wochen keine Äußerung erfolgt oder keine neue Bestellung aufgegeben wird.
- Abnehmerbezogene Fertigungsmittel dürfen von uns nur mit vorheriger schriftlicher Zustimmung unseres Partners für Zulieferungen an Dritte verwendet werden.

#### Preise

- Unsere Preise verstehen sich in Euro ausschließlich Umsatzsteuer, Verpackung, Fracht, Porto und Versicherung.

#### Zahlungsbedingungen

- Alle Rechnungen sind innerhalb von 30 Tagen ab Rechnungsdatum zur Zahlung fällig.
- Haben wir unstreitig teilweise fehlerhafte Ware geliefert, ist unser Partner dennoch verpflichtet, die Zahlung für den fehlerfreien Anteil zu leisten, es sei denn, dass die Teillieferung für ihn kein Interesse hat. Im übrigen kann der Partner nur mit rechtskräftig festgestellten oder unbestrittenen Gegenansprüchen aufrechnen.
- Bei Zielüberschreitung sind wir berechtigt, Verzugszinsen in Höhe des Satzes in Rechnung zu stellen, den die Bank uns für Kontokorrentkredite berechnet, mindestens aber in Höhe von 8 Prozentpunkten über dem jeweiligen Basiszinssatz der Europäischen Zentralbank.
- Bei Zahlungsverzug können wir nach schriftlicher Mitteilung an den Partner die Erfüllung unserer Verpflichtungen bis zum Erhalt der Zahlungen einstellen.
- Wechsel und Schecks werden nur nach Vereinbarung sowie nur erfüllungshalber und unter der Voraussetzung ihrer Diskontierbarkeit angenommen. Diskontspesen werden vom Tage der Fälligkeit des Rechnungsbetrages an berechnet. Eine Gewähr für rechtzeitige Vorlage des Wechsels und Schecks und für Erhebung von Wechselprotest wird ausgeschlossen.
- Wenn nach Vertragsschluss erkennbar wird, dass unser Zahlungsanspruch durch mangelnde Leistungsfähigkeit des Partners gefährdet wird, so können wir die Leistung verweigern und dem Partner eine angemessene Frist bestimmen, in welcher er Zug um Zug gegen Lieferung zu zahlen oder Sicherheit zu leisten hat. Bei Verweigerung des Partners oder erfolglosem Fristablauf sind wir berechtigt, vom Vertrag zurückzutreten und Schadenersatz zu verlangen.

#### Lieferung

- Sofern nichts anderes vereinbart ist, liefern wir „ab Werk“. Maßgebend für die Einhaltung des Liefertermins oder der Lieferfrist ist die Meldung der Versand- bzw. Abholbereitschaft durch uns.
- Die Lieferfrist beginnt mit der Absendung unserer Auftragsbestätigung und verlängert sich angemessen, wenn die Voraussetzungen von Ziff. 55 vorliegen.
- Teillieferungen sind in zumutbarem Umfang zulässig. Sie werden gesondert in Rechnung gestellt.
- Innerhalb einer Toleranz von 10 Prozent der Gesamtauftragsmenge sind fertigungsbedingte Mehr- oder Minderlieferungen zulässig. Ihrem Umfang entsprechend ändert sich dadurch der Gesamtpreis.

#### Versand und Gefahrübergang

- Versandbereit gemeldete Ware ist vom Partner unverzüglich zu übernehmen. Anderenfalls sind wir berechtigt, sie nach eigener Wahl zu versenden oder auf Kosten und Gefahr des Partners zu lagern.
- Bei Lieferung frei Baustelle versteht sich der vereinbarte Preis stets frei LKW an befahrbarer Straßen ebenerdig angefahren. Das Abladen einschließlich Transport zur Verwendungs- oder Ladestelle obliegt dem Besteller. Dieser hat im Verzugsfall insoweit Kosten und Gefahr des Abladens, Stapelns, Einlagerns und Rücktransportes zu tragen. Der für den Besteller an der Ablieferstelle auftretende Empfänger gilt als ermächtigt, die Lieferung verbindlich anzunehmen.
- Mangels besonderer Vereinbarung wählen wir das Transportmittel und den Transportweg. Mit der Übergabe an die Bahn, den Spediteur oder den Frachtführer bzw. mit Beginn der Lagerung, spätestens jedoch mit Verlassen des Werkes oder Lagers, geht die Gefahr auf den Partner über, und zwar auch, wenn wir die Anlieferung übernommen haben.

#### Lieferverzug

- Können wir absehen, daß die Ware nicht innerhalb der Lieferfrist geliefert werden kann, so werden wir den Partner unverzüglich und schriftlich davon in Kenntnis setzen, ihm die Gründe hierfür mitteilen, sowie nach Möglichkeit den voraussichtlichen Lieferzeitpunkt nennen.
- Verzögert sich die Lieferung durch einen in Ziff. 55 aufgeführten Umstand oder durch ein Handeln oder Unterlassen des Partners, so wird eine den Umständen angemessene Verlängerung der Lieferfrist gewährt.
- Der Partner ist zum Rücktritt vom Vertrag nur berechtigt, wenn wir die Nichteinhaltung des Liefertermins zu vertreten haben und er uns erfolglos eine angemessene Nachfrist gesetzt hat.

#### Eigentumsvorbehalt

- Wir behalten uns das Eigentum an der gelieferten Ware bis zur Erfüllung aller Forderungen aus der Geschäftsverbindung mit dem Partner vor.
- Der Partner ist berechtigt, diese Waren im ordentlichen Geschäftsgang zu veräußern, solange er seinen Verpflichtungen aus der Geschäftsverbindung mit uns rechtzeitig nachkommt. Er darf jedoch die Vorbehaltsware weder verpfänden noch zur Sicherheit übereignen. Er ist verpflichtet, unsere Rechte beim kreditierten Weiterverkauf der Vorbehaltsware zu sichern.
- Bei Pflichtverletzungen des Partners, insbesondere bei Zahlungsverzug, sind wir nach erfolglosem Ablauf einer dem Partner gesetzten angemessenen Frist zur Leistung zum Rücktritt und zur Rücknahme berechtigt; die gesetzlichen Bestimmungen über die Entbehrlichkeit einer Fristsetzung bleiben unberührt. Der Partner ist zur Herausgabe verpflichtet. Wir sind zum Rücktritt vom Vertrag berechtigt, wenn Antrag auf Eröffnung des Insolvenzverfahrens über das Vermögen des Partners gestellt wird.
- Alle Forderungen und Rechte aus dem Verkauf oder einer gegebenenfalls dem Partner gestatteten Vermietung von Waren, an denen uns Eigentumsrechte zustehen, tritt der Partner schon jetzt zur Sicherung an uns ab. Wir nehmen die Abtretung hiermit an.
- Eine etwaige Be- oder Verarbeitung der Vorbehaltsware nimmt der Partner stets für uns vor. Wird die Vorbehaltsware mit anderen, nicht uns gehörenden Gegenständen verarbeitet oder untrennbar vermischt, so erwerben wir das Miteigentum an der neuen Sache im Verhältnis des Rechnungswertes der Vorbehaltsware zu den anderen verarbeiteten oder vermischten Gegenständen zum Zeitpunkt der Verarbeitung oder Vermischung. Werden unsere Waren mit anderen beweglichen Gegenständen zu einer einheitlichen Sache verbunden oder untrennbar vermischt und ist die andere Sache als Hauptsache anzusehen, so überträgt der Partner uns anteilmäßig Miteigentum, soweit die Hauptsache ihm gehört. Der Partner verwahrt das Eigentum oder Miteigentum für uns. Für die durch Verarbeitung oder Verbindung bzw. Vermischung entstehende Sache gilt im übrigen das gleiche wie für die Vorbehaltsware.
- Über Zwangsvollstreckungsmaßnahmen Dritter in die Vorbehaltsware, in die uns abgetretenen Forderungen oder in sonstige Sicherheiten hat der Partner uns unverzüglich unter Übergabe der für eine Intervention notwendigen Unterlagen zu unterrichten. Dies gilt auch für Beeinträchtigungen sonstiger Art.
- Übersteigt der Wert der bestehenden Sicherheiten die gesicherten Forderungen insgesamt um mehr als 20 Prozent, so sind wir auf Verlangen des Partners insoweit zur Freigabe von Sicherheiten nach unserer Wahl verpflichtet.

#### Sachmängel

- Die Beschaffenheit der Ware richtet sich ausschließlich nach den vereinbarten technischen Liefervorschriften. Falls wir nach Zeichnungen, Spezifikationen, Mustern usw. unseres Partners zu liefern haben, übernimmt dieser das Risiko der Eignung für den vorgesehenen Verwendungszweck. Entscheidend für den vertragsgemäßen Zustand der Ware ist der Zeitpunkt des Gefahrübergangs gemäß Ziff. 31.
- Für Sachmängel, die durch ungeeignete oder unsachgemäße Verwendung, fehlerhafte Montage bzw. Inbetriebsetzung durch den Partner oder Dritte, übliche Abnutzung, fehlerhafte oder nachlässige Behandlung entstehen, stehen wir ebenso wenig ein wie für die Folgen unsachgemäßer und ohne unsere Einwilligung vorgenommener Änderungen oder Instandsetzungsarbeiten des Partners oder Dritter. Gleiches gilt für Mängel, die den Wert oder die Tauglichkeit der Ware nur unerheblich mindern.
- Sachmängelansprüche verjähren in 24 Monaten. Dies gilt nicht, soweit das Gesetz längere Fristen zwingend vorschreibt, insbesondere für Mängel bei einem Bauwerk und bei einer

- Ware, die entsprechend ihrer üblichen Verwendungsweise für ein Bauwerk verwendet wurde und dessen Mangelhaftigkeit verursacht hat.
- Würde eine Abnahme der Ware oder eine Erstmusterprüfung vereinbart, ist die Rüge von Mängeln ausgeschlossen, die der Partner bei sorgfältiger Abnahme oder Erstmusterprüfung hätte feststellen können.
  - Uns ist Gelegenheit zu geben, den gerügten Mangel festzustellen. Beanstandete Ware ist auf Verlangen unverzüglich an uns zurück zu senden; wir übernehmen die Transportkosten, wenn die Mängelrüge berechtigt ist. Wenn der Partner diesen Verpflichtungen nicht nachkommt oder ohne unsere Zustimmung Änderungen an der bereits beanstandeten Ware vornimmt, verliert er etwaige Sachmängelansprüche.
  - Bei berechtigter, fristgemäßer Mängelrüge bessern wir nach unserer Wahl die beanstandete Ware nach oder liefern einwandfreien Ersatz.
  - Können wir diesen Verpflichtungen nicht oder nicht vertragsgemäß innerhalb einer angemessenen Zeit nach, so kann der Partner uns schriftlich eine letzte Frist setzen, innerhalb der wir unseren Verpflichtungen nachzukommen haben. Nach erfolglosem Ablauf dieser Frist kann der Partner Minderung des Preises verlangen, vom Vertrag zurücktreten oder die notwendige Nachbesserung selbst oder von einem Dritten auf unsere Kosten und Gefahr vornehmen lassen. Eine Kostenerstattung ist ausgeschlossen, soweit die Aufwendungen sich erhöhen, weil die Ware nach unserer Lieferung an einen anderen Ort verbracht worden ist, es sei denn, dies entspricht dem bestimmungsgemäßen Gebrauch der Ware.
  - Gesetzliche Rückgriffsansprüche des Partners gegen uns bestehen nur insoweit, als der Partner mit seinem Abnehmer keine Vereinbarungen getroffen hat, die über die gesetzlichen Mängelansprüche hinausgehen. Für den Umfang der Rückgriffsansprüche gilt ferner Ziff. 48 letzter Satz entsprechend.

#### Sonstige Ansprüche, Haftung

- Soweit sich nachstehend nichts anderes ergibt, sind sonstige und weitergehende Ansprüche des Partners gegen uns ausgeschlossen. Dies gilt insbesondere für Schadenersatzansprüche wegen Verletzung von Pflichten aus dem Schuldverhältnis und aus unerlaubter Handlung. Wir haften deshalb nicht für Schäden, die nicht an der gelieferten Ware selbst entstanden sind. Vor allem haften wir nicht für entgangenen Gewinn oder sonstige Vermögensschäden des Partners.
- Vorstehende Haftungsbeschränkungen gelten nicht bei Vorsatz, bei grober Fahrlässigkeit unserer gesetzlichen Vertreter oder leitenden Angestellten sowie bei schuldhafter Verletzung wesentlicher Vertragspflichten. Bei schuldhafter Verletzung wesentlicher Vertragspflichten haften wir - außer in den Fällen des Vorsatzes oder der groben Fahrlässigkeit unserer gesetzlichen Vertreter oder leitenden Angestellten - nur für den vertragstypischen, vernünftigerweise vorhersehbaren Schaden.
- Die Haftungsbeschränkung gilt ferner nicht in den Fällen, in denen nach Produkthaftungsgesetz bei Fehlern der gelieferten Ware für Personen- oder Sachschäden an privat genutzten Gegenständen gehaftet wird. Sie gilt auch nicht bei der Verletzung von Leben, Körper oder Gesundheit und beim Fehlen von zugesicherten Eigenschaften, wenn und soweit die Zusicherung gerade bezweckt hat, den Partner gegen Schäden, die nicht an der gelieferten Ware selbst entstanden sind, abzusichern.
- Soweit unsere Haftung ausgeschlossen oder beschränkt ist, gilt dies auch für die persönliche Haftung unserer Angestellten, Arbeitnehmer, Mitarbeiter, gesetzlichen Vertreter und Erfüllungsgehilfen.
- Die gesetzlichen Regelungen zur Beweislast bleiben hiervon unberührt.

#### Höhere Gewalt

- Höhere Gewalt, Arbeitskämpfe, Unruhen, behördliche Maßnahmen, Ausbleiben von Zulieferungen unserer Lieferanten und sonstige unvorhersehbare, unabwendbare und schwerwiegende Ereignisse befreien die Vertragspartner für die Dauer der Störung und im Umfang ihrer Wirkung von den Leistungspflichten. Dies gilt auch, wenn diese Ereignisse zu einem Zeitpunkt eintreten, in dem sich der betroffene Vertragspartner in Verzug befindet, es sei denn, daß er den Verzug vorsätzlich oder grob fahrlässig verursacht hat. Die Vertragspartner sind verpflichtet, im Rahmen des Zumutbaren unverzüglich die erforderlichen Informationen zu geben und ihre Verpflichtungen den veränderten Verhältnissen nach Treu und Glauben anzupassen.

#### Erfüllungsort, Gerichtsstand und anwendbares Recht

- Soweit sich aus der Auftragsbestätigung nichts anderes ergibt, ist unser Geschäftssitz Erfüllungsort.
- Für alle Rechtsstreitigkeiten, auch im Rahmen eines Wechsel- und Scheckprozesses, ist unser Geschäftssitz Gerichtsstand. Wir sind auch berechtigt, am Sitz des Partners zu klagen.
- Auf die Vertragsbeziehung ist ausschließlich das Recht der Bundesrepublik Deutschland anzuwenden. Die Anwendung des Übereinkommens der Vereinten Nationen vom 11. April 1980 über Verträge über den Warenkauf (CISG - „Wiener Kaufrecht“) ist ausgeschlossen.
- Bei Schriftstücken ist die Deutsche Fassung verbindlich.

The English version of these Terms and Conditions is available at <http://www.asosafety.co.uk/terms-and-conditions/>

## ASO Weltweit ASO Worldwide



**Hauptsitz Europa**  
Headquarters Europe  
ASO GmbH  
Hansastraße 52  
59557 Lippstadt  
Germany

**Tel** +49 2941 9793-0  
**Fax** +49 2941 9793-299  
www.asosafety.de  
sales-eu@asosafety.com

**Hauptsitz USA**  
Headquarters USA  
ASO Safety Solutions Inc.  
350 N Frontage Road  
Landing, NJ 07850  
USA

**Phone** +1 973 586 9600  
**Fax** +1 973 784 4994  
www.asosafety.com  
sales-us@asosafety.com

**Hauptsitz Asien-Pazifik**  
Headquarters Asia Pacific  
ASO Safety Solutions Nanjing Co. Ltd.  
Jinma Lu 3 Maqun Scientific Park  
210049 Nanjing  
China

**Phone** +86 25 856 73990  
www.asosafety.cn  
sales-cn@asosafety.com

**ASO Frankreich**  
ASO France  
VRD ASO France  
67 Avenue de Verdun Lot 37  
77470 Trilport

**Phone** +33 1 6022 7244  
**Fax** +33 1 6042 2350  
www.asosafety.fr  
france@asosafety.com

**ASO Großbritannien**  
ASO United Kingdom  
Unit 16, James Scott Road  
Halesowen West Midlands,  
B63 2QT

**Phone** +44 1384 413366  
**Fax** +49 2941 9793-299  
www.asosafety.co.uk  
england@asosafety.com

## ASO Partner weltweit ASO Partners Worldwide

### Europa | Europe

#### Belgien | Belgium

AB Matic NV  
Mrs. Geurs  
Duihuisstraat 37  
B-3800 Sint-Truiden  
**Phone** +32 11 59 33 50  
www.ab-matic.be  
info@ab-matic.be

#### Dänemark | Denmark

OEM Automatic KLITSO  
Mr. Holst  
Engholm Parkvej 4  
3450 Allerød  
**Phone** +45 48 10 64 81  
www.oemklitso.dk  
mikkel.holst@oemklitso.dk

#### Deutschland | Germany

Safepart  
Mr. Oehlert  
Auf dem Rübencampe 5  
31789 Hameln  
**Phone** +49 5151 82 22 31  
www.safepart.de  
info@safepart.de

#### England | England

EasyGates Ltd.  
Mr. Roddy  
Unit 16, James Scott Road  
Halesowen West Midlands,  
B63 2QT  
**Phone** +44 1384 569 942  
www.easygatesdirect.co.uk  
info@easygatesdirect.co.uk

#### Finnland | Finland

**Estland | Estland**  
Sähkölehto Oy  
Mr. Lehto  
Holkittie 14  
00800 Helsinki  
**Phone** +358 9 774 6420  
www.sahkolehto.fi  
office@sahkolehto.fi

#### Italien | Italy

Tritecnica S p A  
Mr. Bacco  
Viale Lazio 26  
20135 Milano  
**Phone** +39 02 54 19 41  
www.tritecnica.it  
info@tritecnica.it

#### Niederlande | Netherlands

KNAP Automation  
Mr. Matze  
Kubus 21  
3364 DG Slidrecht  
**Phone** +31 184 833 003  
www.knap.tech  
peter@knap.tech

#### Österreich | Austria

CONTRA Elektronische Bauelemente  
Vertriebsgesellschaft mbH  
Mr. Petsch  
Autokaderstraße 104  
1210 Wien  
**Phone** +43 1 27 82 55 50  
www.contra.at  
office@contra.at

#### Polen | Poland

Bibus Menos Sp.z.o.o.  
Mr. Palinski  
ul. Spadochroniarzy 18  
80-298 Gdansk  
**Phone** +48 660 95 70  
www.bibusmenos.pl  
www.mechatronika.tech  
mpa@bibusmenos.pl

#### Schweden | Sweden

OEM Automatic  
Mr. Thörn  
Dalagatan 4  
57392 Tranås  
**Phone** +46 76 527 85 36  
  
www.oemautomatic.se  
stefan.thorn@oemautomatic.se

#### Schweiz | Switzerland

MATTLE Industrie-Produkte AG  
Mr. Schönbächler  
Allmendstrasse 8  
8320 Fehraltorf/ZH  
**Phone** +41 44 938 13 33  
www.mattle-ag.ch  
info@mattle-ag.ch

#### Slowakei | Slovakia Tschechien | Czech Republic

CONTRA s.r.o.  
Mr. Klich  
V Pískách 395/16a  
Brno, 620 00  
**Phone** +420 543 210 046  
www.contra-brno.cz  
contra-brno@contra-brno.cz

#### Spanien | Spain

Soltekin S.L.  
Mr. González  
Apdo. Correos No. 62  
08440 Cardedeu Barcelona  
**Phone** +34 93 8 71 19 45  
www.soltekin.com  
central@soltekin.com

#### Türkei | Turkey

DÖNÜŞÜM  
Ms. Conkir  
Atakoy 11. Kisim  
2. Etap Konutlari Zambak Apt. C  
Blok No. 22  
34156 Bakırkoy/Istanbul  
**Phone** +90 21 26 61 87 42  
www.donusumtr.com  
info@donusumtr.com

### Übersee | Overseas

#### Australien | Australia

*For door and gate applications:*  
Portcullis Australia PTY Ltd.  
Mr. Horsman  
PO Box 3166  
Grose Vale  
NSW 2753  
**Phone** +61 2 45 72 29 00  
www.portcullis.com.au  
steve@portcullis.com.au

#### *For industrial applications:*

Venus Automation PTY Ltd.  
Mr. Kotecha  
15/79-85 Mars Road  
Lane Cove West 2066  
**Phone** +61 2 8459 7766  
www.venusautomation.com.au  
info@venusautomation.com.au

#### Korea | Korea

Mahani Electric Co. Ltd.  
Mr. Park  
7, Dwitgol 1-ro, Gwacheon-si,  
Gyeonggi-do, 13814  
**Phone** +82 2 2194 3302  
www.mec.co.kr  
mhpark@mec.co.kr

#### Taiwan | Taiwan

Daybreak International Corp.  
Mr. Leong  
124 Chung-Cheng-Road  
Shilin, Taipei  
**Phone** +886 2 88 66 12 31  
www.daybreak.com.tw  
day111@ms23.hinet.net

SENTIR®  
edgeSENTIR®  
bumperSENTIR®  
mat

STEPTU

LISENS®  
gridELMON®  
relayELMON®  
inductiveELMON®  
wicom

DRICO®

**Hauptsitz Europa**  
Headquarters Europe

ASO GmbH  
Hansastraße 52  
59557 Lippstadt  
DEUTSCHLAND

**Tel** +49 2941 9793-0  
**Fax** +49 2941 9793-299  
[www.asosafety.de](http://www.asosafety.de)  
[sales-eu@asosafety.com](mailto:sales-eu@asosafety.com)

**Hauptsitz USA**  
Headquarters USA

ASO Safety Solutions Inc.  
350 N Frontage Road  
Landing, NJ 07850  
USA

**Tel** +1 973 586 9600  
**Fax** +1 973 784 4994  
[www.asosafety.com](http://www.asosafety.com)  
[sales-us@asosafety.com](mailto:sales-us@asosafety.com)

**Hauptsitz Asien-Pazifik**  
Headquarters Asia Pacific

ASO Safety Solutions Nanjing Co. Ltd.  
Jinma Lu 3 Maqun Scientific Park  
210049 Nanjing  
CHINA

**Phone** +86 25 856 73990  
[www.asosafety.cn](http://www.asosafety.cn)  
[sales-cn@asosafety.com](mailto:sales-cn@asosafety.com)

